

# Grillo

AGRIGARDEN MACHINES



02156 - 12

## GRILLO G52

USE AND MAINTENANCE  
USO E MANUTENZIONE  
EMPLOI ET ENTRETIEN  
GEBRAUCHS-UND WARTUNGSANLEITUNG  
USO Y MANTENIMIENTO



## SUMMARY

Safety rules	1
Instructions :	6
Warnings	6
Identification and servicing	7
Technical specifications	8
Putting the machine into service	9
Instructions for use	9
Maintenance and lubrication	10
Implements	11
Illustrations	46
EC Declaration of conformity - Noise and vibrations levels	51

## INDICE

Norme antinfortunistiche	1
Istruzioni :	14
Avvertenze	14
Identificazione e assistenza	16
Caratteristiche tecniche	16
Messa in opera della macchina	17
Istruzioni d'uso	17
Manutenzione e lubrificazione	18
Accessori	20
Figure	46
Certificato di conformità CE - Rumorosità e livelli di vibrazione	51

## INDEX

Règles de sécurité	1
Instructions :	22
Mises en garde	22
Identification et assistance	23
Caractéristiques techniques	24
Mise en service de la machine	25
Mode d'emploi	25
Maintenance et lubrification	26
Outils	27
Illustrations	46
Certificat de conformité CE - Niveaux sonores et de vibration	51

## INHALTSÜBERSICHT

Sicherheitsvorschriften	1
Anleitung:	30
Sicherheitsrelevante Hinweise	30
Identifikation der Maschine und Kundendienst	31
Technische Daten	32
Inbetriebnahme der Maschine	33
Betriebsanleitung	33
Wartung und Schmierung	34
Zubehöre	35
Abbildungsverzeichnis	46
EG-Konformitätserklärung - Geräuschemission und Vibrationspegel	51

## ÍNDICE

Normas de seguridad	1
Instrucciones:	38
Advertencias	38
Identificación y asistencia	39
Características técnicas	40
Puesta en servicio de la máquina	41
Instrucciones de uso	41
Mantenimiento y lubricación	42
Equipos	43
Indice de ilustraciones	46
Certificado de conformidad CE - Niveles de ruido y vibración	51



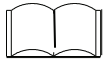

**OPEN MANUAL**- means that you must read the operator's manual very carefully.

**MANUALE APERTO** - significa che dovete leggere attentamente il manuale di uso e manutenzione.

**MANUEL OUVERT** – signifie qu'il faut lire avec attention le présent manuel.

**OFFENES HANDBUCH** – bedeutet, dass Sie die Gebrauchs- und Wartungsanleitung aufmerksam durchlesen müssen.

**MANUAL ABIERTO** – es decir que hay que leer muy atentamente el manual del operador.



**CAUTION!** - means that you have to pay particular attention to the operation you have to carry out, in particular if there is the indication "DANGER".

**ATTENZIONE!** - significa che dovete porre particolare attenzione all'operazione che dovete effettuare, in particolare se vi è anche l'indicazione di "Pericolo".

**ATTENTION!** - signifie qu'il faut faire particulière attention dans l'opération que vous allez faire, en particulier s'il y a aussi l'indication "DANGER".

**VORSICHT!** - bedeutet, dass Sie besondere Aufmerksamkeit beim Durchführen des Vorgangs haben müssen, insbesondere wenn auch der Hinweis "GEFAHR" aufgeführt ist.

**ATENCIÓN!** - es decir que hay que poner mayor atención en la operación a ejecutar si, en particular cuando hay también la indicación "Peligro".



**INTERDICTION, YOU MUST NOT DO THAT!** - means that it is absolutely forbidden to carry out the operations reported under this symbol because they could lead to mortal danger.

**DIVIETO, NON FARE!** - significa che non dovete assolutamente fare le operazioni riportate sotto questo simbolo, potrebbe comportare un pericolo mortale.

**INTERDICTION, NE PAS FAIRE!** - signifie qu'il est absolument interdit d'effectuer les opérations reportées sous cette indication, car elles pourraient conduire au danger de mort.

**VERBOT, strengstens untersagt!** - bedeutet, dass der Vorgang unter diesem Symbol absolut nicht durchgeführt werden darf, da er zur einer lebensgefährlichen Situation führen könnte.

**PROHIBICIÓN, NO LO HAGAN!** - es decir que no hay que hacer absolutamente las operaciones bajo este símbolo, podría comportar un peligro mortal.



**NOTE**, you have to pay particular attention to the note put next to this symbol

**NOTA**, dovete porre particolare attenzione alla nota posta accanto a questo simbolo.

**NOTE**, il faut faire attention particulière à la note mise à côté de ce symbole.

**ANMERKUNG**, besondere Aufmerksamkeit muss auf die Anmerkungen neben diesem Symbol gelenkt werden.

**NOTA**, hay que poner atención particular en la nota puesta a lado de este símbolo.



You must not repair nor lubricate the machine with moving parts or with the engine put on.

Non riparare o lubrificare la macchina con organi in movimento o motore acceso

Ne pas réparer ou lubrifier la machine avec des parties en mouvement ou à moteur en marche.

Niemals bei bewegenden Objekten oder bei laufendem Motor Reparationen oder Einschmierungen durchführen.

No reparar ni lubricar la máquina con órganos en movimiento o motor en marcha.



You must not smoke, light matches or lift flames, trigger frames nor cause sparks.

Vietato fumare, accendere fiammiferi o fiamme, lasciare fiamme libere o creare scintille.

Il est interdit de fumer, allumer des allumettes ou du feu, laisser des flammes libres ou de causer des étincelles.

Es ist untersagt zu Rauchen, Streichhölzer oder Feuer anzuzünden, Flammen auslösen oder Funken verursachen.

Prohibido fumar, encender cerillas o fuego, dejar llamas o crear chispas.

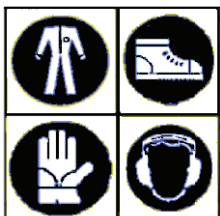

Use personal protective equipment.

Utilizzare mezzi di protezione individuali.

Utilisez l'équipement de protection individuelle.

Individuelle Schutzausrüstung benutzen

Utilizar dispositivos de protección individual.

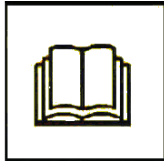

**GENERAL SECURITY RULES**  
**NORME DI CARATTERE GENERALE SULLA SICUREZZA**  
**SICHERHEITSHINWEISE**  
**RÈGLES GÉNÉRALES DE SÉCURITÉ**  
**NORMAS DE CARÁCTER GENERAL SOBRE LA SEGURIDAD**  
**NORMAS DE CARÁCTER GENERAL ACERCA DA SEGURANÇA**

Pay attention to symbol **DANGER!** It points out all most dangerous operations according to the situation. All safety rules are important and therefore must be strictly observed. Always keep this handbook within the reach, read it carefully and learn how to use the equipment in a safe way. Let nobody, unprovided with necessary information, work with the equipment.

Fare attenzione al simbolo **PERICOLO!** Esso indica la presenza delle principali situazioni di pericolo. Tutte le norme antinfortunistiche contenute sono importanti e vanno rispettate. Tenere sempre questo manuale a portata di mano, leggerlo attentamente ed imparare ad usare l'attrezzatura in modo sicuro. Non permettere che qualcuno operi con questa attrezzatura senza aver ricevuto istruzioni esaurienti.

Attention au symbole **DANGER!** Il indique la présence des principales situations de danger. Toutes les normes contenues pour la prévention des accidents sont importantes et doivent être respectées scrupuleusement. Garder toujours ce manuel à la portée de la main, le lire attentivement et apprendre à utiliser ce matériel en toute sécurité. Ne pas permettre que d'autres personnes utilisent ce matériel sans avoir reçus des instructions exhaustives.

Achtung - die mit dem Symbol **GEFAHR!** gekennzeichneten Hinweise weisen auf potentielle Gefahrensituationen hin. Alle sicherheitsrelevanten Hinweise in diesem Handbuch sind sehr wichtig und müssen unbedingt befolgt werden. Bewahren Sie dieses Handbuch stets griffbereit auf, lesen Sie es aufmerksam durch, und lernen Sie, die Maschine und die gesamte Ausrüstung sicher zu benutzen. Die Maschine darf nur von Personen benutzt werden, die vorher entsprechend unterwiesen wurden.

Preste atención al símbolo **¡PELIGRO!** Indica la presencia de situaciones importantes de peligro. Todas las normas de prevención de accidentes detalladas son importantes y deben respetarse estrictamente. Conserve este manual al alcance de la mano, léalo atentamente y aprenda a utilizar el equipamiento de modo seguro. No permita que otras personas operen con este equipamiento sin haber recibido instrucciones exhaustivas.

		<p>Take special care not to touch hot parts of the engine.</p> <p><i>Prestate particolare attenzione a non entrare in contatto con parti surriscaldate del motore.</i></p> <p>Veiller tout particulièrement à ne pas toucher des éléments surchauffés du moteur.</p> <p><i>Achtung – keine heißen Motorteile berühren!</i></p> <p>No tocar partes recalentadas del motor.</p> <p><i>Tome muito cuidado para não entrar em contacto com as partes aquecidas do motor.</i></p>
		<p>Engine exhaust fumes can cause sickness or death. If it is necessary to run an engine in an enclosed area, use an exhaust pipe extension to remove the fumes. Always try to work in a well ventilated area.</p> <p><i>I gas di scarico possono causare malanni o morte. Se è necessario mettere in moto un motore in uno spazio chiuso, usare una prolunga tubo di scarico per far uscire il fumo. Lavorare in una zona ben ventilata.</i></p> <p>L'exhalation des gaz d'échappement peut être cause d'intoxication ou de mort. S'il est vraiment nécessaire d'allumer le moteur à l'intérieur, appliquer au tuyau d'échappement un autre tuyau extensible pour permettre la sortie des gaz. Il est toujours mieux de travailler en plein air.</p> <p><i>Auspuffgase können Übelkeit oder Tod verursachen. Wenn es notwendig ist, einen Motor in einem geschlossenen Raum laufen zu lassen, benutzen Sie eine Verlängerung, um das Auspuffgas abzuleiten. Versuchen Sie immer in einem gut belüfteten Raum zu arbeiten.</i></p> <p>Los gases de escape pueden provocar enfermedades o muerte. De tener que poner en marcha un motor en un espacio cerrado, usar una prolongación del tubo de escape para que salga el humo. Trabajar en una zona bien ventilada.</p> <p><i>Os gases de escape podem causar danos ou morte. Caso seja necessário fazer com que o motor funcione num espaço fechado, utilize uma extensão para o tubo de escape que os fumos sejam expulso para o exterior. Trabalhe numa área bem ventilada.</i></p>
		<p>Caution! Never touch moving pulleys or belts. They can be very dangerous. Never do maintenance with engine running.</p> <p><i>Attenzione! Non toccare mai pulegge o cinghie in movimento, creano gravi danni alla persona. Non fare manutenzione col motore in moto.</i></p> <p>Attention! Ne jamais toucher ni courroies ni courroies en mouvement, elles peuvent provoquer des accidents aux personnes. Ne pas faire l'entretien quand le moteur est en marche.</p> <p><i>Vorsicht! Nie laufende Riemenscheiben oder Treibriemen anfassen, da es gefährlich ist. Nie bei laufendem Motor Instandhaltung machen.</i></p> <p>¡Atención! No tocar jamás poleas o correas en movimiento, porque pueden crear graves daños a la persona. No efectuar el mantenimiento con el motor en marcha.</p> <p><i>Atenção! Nunca toque nas polias ou correias em movimento devido ao alto risco de ferimentos. Nunca faça a manutenção da máquina com o motor ligado.</i></p>
		<p>A burst which separates the tyre from the rim parts can cause serious injury or death.</p> <p><i>La separazione fra pneumatico e cerchione, causata dall'esplosione del pneumatico, può provocare serie ferite o addirittura la morte.</i></p> <p>La séparation entre le pneu et la jante, provoquée par l'explosion d'une roue peut causer des dommages, blessures ou la mort.</p> <p><i>Die Trennung der Räder von den Felgen durch Explosion kann schwere Verletzungen oder den Tod verursachen.</i></p> <p>La separación entre el neumático y la llanta producida por la explosión del neumático puede provocar graves heridas e incluso la muerte.</p> <p><i>A separação entre o pneumático e o aro, provocada pela explosão do pneumático, pode causar graves ferimentos ou até mesmo a morte.</i></p>
		<p>Prevent battery explosions: keep sparks, lighted matches and open flames away from the top of the battery. Battery gas can explode.</p> <p><i>Per prevenire l'esplosione della batteria, tenete scintille, fiammiferi accesi e fiamme lontani dalla stessa. Il gas della batteria può esplodere.</i></p> <p>Prévenir l'explosion de la batterie: tenir les étincelles, les allumettes et le feu loin de la batterie. Le gaz de la batterie peut exploser.</p> <p><i>Vorbeugung der Batterie-Explosion. Entfernen Sie Funken, Zündhölzer und Flammen von der Batterie. Das Batteriegas kann explodieren.</i></p> <p>Para prevenir la explosión de la batería, mantener chispas, cerillas encendidas y llamas lejos</p>

	<p>de la misma. El gas de la batería puede explotar.  <i>Para prevenir explosão da bateria ter centelhas, fósforos acendido e chamas longe da mesma. O gás da bateria poderia explodir.</i></p>
	<p>Handle fuel with care, it is highly flammable: Do not refuel machine while smoking, when machine is near an open flame or sparks, or when the engine is running. Stop the engine.  <i>Maneggiare il carburante con cura, è altamente infiammabile; non fate rifornimento mentre fumate, o vicino a fiamme o scintille, o quando il motore è acceso.</i>      Manier avec soin le carburant car c'est très inflammable. Ne pas remplir le réservoir si vous êtes en train de fumer ou pendant que la machine est près du feu ou d'étincelles ou encore pendant que la machine travaille. Arrêter le moteur.  <i>Treibstoff vorsichtig handhaben, da er sehr entzündbar ist: beim Tanken nicht rauchen. Nicht tanken, wenn die Maschine in der Nähe von Flammen oder Funken ist oder wenn der Motor läuft. Immer den Motor abschalten.</i>      Manejar el combustible con cuidado porque es sumamente inflamable; no repostar mientras se fuma o cerca de llamas o chispas, o cuando el motor está encendido.  <i>Manuseie o carburante com cuidado, pois este é altamente inflamável; não fume durante o abastecimento da máquina ou enquanto o motor estiver ligado, não o aproximado de chama ou de faíscas.</i></p>
	<p><b>WARNING! SHARP PARTS.</b> Keep hands and feet away. Do not operate the mower over gravel or foreign bodies which may be sucked up and ejected by the blades, generating a danger. Keep people away. Remove the key and read the instruction manual before attempting to carry out any maintenance or repairs to the machine.  <b>ATTENZIONE! ORGANO TAGLIENTE.</b> Tenere lontano mani e piedi. Non lavorare col rasaerba sopra alla ghiaia o corpi estranei che possono essere aspirati e centrifugati dalle lame risultando molto pericolosi, tenere lontano le persone. Togliere la chiave e leggere le istruzioni prima di effettuare qualsiasi operazione di manutenzione e riparazione.  <b>ATTENTION! ORGANE TRANCHANT.</b> Eloigner les mains et les pieds. Ne pas utiliser la tondeuse sur le gravier ou sur des corps qui peuvent être aspirés et centrifugés par les lames et devenir très dangereux. Les personnes doivent se trouver à une certaine distance. Enlever la clé et lire les instructions avant toute opération de maintenance et de réparation.  <b>ACHTUNG! SCHARFE KLINGEN.</b> Hände und Füße fernhalten. Beim Mähen nicht über Schotter, Steine oder andere Fremdkörper fahren, da diese durch die Drehbewegung der Messer angesaugt und weggeschleudert werden können (Verletzungsgefahr). Nicht in der Nähe von anderen Personen mähen. Vor jedem Wartungs- bzw. Reparatueingriff den Startschlüssel abziehen und die Gebrauchsanleitung durchlesen.  <b>¡PELIGRO! ÓRGANO CORTANTE.</b> Mantener alejados los pies y las manos. No limpiar la herramienta con el motor en marcha. ¡Peligro! Expulsión de objetos: mantener alejadas a las personas. Atención: quitar la llave y leer las instrucciones antes de efectuar cualquier operación de mantenimiento o reparación.  <b>ATENÇÃO! Órgão cortante.</b> Ficar longe com pés e mãos. Não trabalhar com a máquina sobre cascalho ou objetos que podem ser aspirados e centrifugados gerando perigo, manter-se longe das pessoas.  <i>Tirar a chave de ignição e ler as instruções antes de efetuar qualquer operação de reparo ou serviço.</i></p>
	<p><b>Warning!</b> Cutting edges, keep your hands and feet away. Do not clean the attachment when the engine is running.  <b>Attenzione!</b> Organo tagliente, tenere lontano piedi e mani. Non pulire l'attrezzo col motore in moto.  <b>Attention!</b> Organe tranchant, ne pas approcher main et pieds. Ne pas nettoyer le moteur quand le moteur est en marche.  <b>Achtung!</b> Schneidende Klinge, Hände und Füße fernhalten. Niemals bei laufendem Motor reinigen.</p>
	<p><b>DANGER! READ THE INSTRUCTION MANUAL. KEEP SAFETY DISTANCES.</b>  <b>PERICOLO! LEGGERE IL MANUALE D'ISTRUZIONE. TENERE LONTANO LE PERSONE.</b>  <b>DANGER! LIRE LE MANUEL D'INSTRUCTIONS. RESPECTER LES DISTANCES DE SÉCURITÉ</b>  <b>GEFAHR! DIE GEBRAUCHS ANLEITUNG DURCHLESEN. NICHT IN DER NÄHE VON ANDEREN PERSONEN MÄHEN.</b>  <b>PELIGRO! LEER LAS INSTRUCCIONES. MANTENER ALEJADAS LAS PERSONAS.</b>  <b>PERIGO! LER O MANUAL DE INSTRUÇÕES. MANTER AS PESSOAS AFASTADAS.</b></p>
	<p>Before using the machine, it is mandatory to put on the appropriate individual safety devices: body protection, protection gloves, security shoes, ear protection.  <i>Prima di utilizzare la macchina, è obbligatorio indossare gli appositi dispositivi di sicurezza individuali: protezione del corpo, guanti di protezione, calzature di sicurezza, protezione dell'udito.</i>      Avant d'utiliser la machine, il est obligatoire de mettre les dispositifs individuels de sécurité appropriés: protection du corps, gants de protection, chaussures de sécurité, protection de l'ouïe.  <i>Vor dem Gebrauch der Maschine ist es vorgeschrieben, die geeignete persönlichen Schutzkleidung anzuziehen: Körperschutz, Schutzhandschuhe, Sicherheitsschuhe, Gehörschutz.</i>      Antes de utilizar la máquina es obligatorio ponerse los dispositivos individuales de seguridad apropiados: protección del cuerpo, guantes de protección, calzado de seguridad, protección del oído.</p>





GAMBITO  
DIREZIONE-SCHALTER  
DIRECTION-CLUTCH  
DIRECTION-VERSICHERUNG

AVANTI  
VORWÄRTS  
FORWARD  
EN AVANT

INDIETRO  
RÜCKWÄRTS  
BACKWARD  
EN ARRIERE

289566 51/C

INNESTO  
ATTREZZO  
IMPLEMENT  
CLUTCH

GERÄTE -  
KUPPLUNG  
ATELAGE  
OUTILS

STOP

041.00029

ASSE RUOTE  
RADANTRIEB  
DRIVER-CLUTCH  
TRACTION-ROUES

STOP

D15. 28586

BLOCCATO  
LOCKED  
GESPERRT  
BLOQUE

LIBERO  
UNLOCKED  
FREI  
LIBRE

MOTORMOVER  
WALKING  
TRACTOR

041495

**⚠ DANGER**

041495



Warning: Turning gears, keep your hands and feet clear of the PTO shaft. The attachment should be stopped before the engine is started.

Atención: Cuando se cambian las marchas, mantenga las manos y los pies alejados del eje del motor en marcha.

Attention: Lorsque les vitesses sont changées, gardez les mains et les pieds à l'écart de l'arbre à transmission.

Atención: Cuando se cambian las marchas, mantenga las manos y los pies alejados del eje del motor en marcha.

Atención: Quando se troca as velocidades, mantenha as mãos e os pés afastados do eixo do motor em funcionamento.

Prezentując Państwa uwagę, należy pamiętać, że przy zmianie biegów należy mieć ręce i nogi w bezpiecznej odległości od wału napędowego.

DANGER! READ THE INSTRUCTION MANUAL. KEEP SAFETY DISTANCES.

PRECAUTION: TENDRE LA DISTANCE DE SÉCURITÉ. NE PAS TOUCHER L'ARBRE À TRANSMISSION QU'EN MARCHE. ARRÊTER L'ÉQUIPEMENT AVANT DE DÉMARRER LE MOTEUR.

GEFÄHR! DIE SIEBERANLEITUNG LESEN. DEN SICHEREITÄBSTÄNDE HALTEN. NICHT AN DER WÄHREND DES LAUFENS DER MOTORHAUPTWELLE ANFAßEN.

PERIGO! LERNA O MANUAL DE INSTRUÇÕES. MANTER AS DISTÂNCIAS DE SEGURANÇA. NÃO TOCAR O EIXO DO MOTOR ENQUANTO ESTIVER EM FUNCIONAMENTO.

OPYASNEŃ! PRZECZYTAJ INSTRUKCJĘ. TRZYMAJ ODSTĘPÓW BEZPIECZNYCH OD WAŁU NAPĘDOWEGO.



# ROTAVATOR G52

Dear Customer,

thank you for choosing our rotavator; we are sure that your new machine's performance will meet your requirements in full. To ensure optimum service and maintenance of its qualities over time, read this manual carefully and follow its instructions. This will give you the best results and protect your investment. Please keep this manual, which must always accompany the machine.

## GENERAL DESCRIPTION AND INTENDED USE

The Grillo G52 is a single-axle self-propelled walking tractor complete with a rotary tiller for tilling soil. These machines are used primarily to prepare the soil (elimination of weed, surface tilling of the soil) and used in gardening, for small ground work, refinement work and orchard inter-rows. The machine is constructed on a chassis and fitted with either a petrol or diesel engine. The engine drives the wheels and P.T.O, which is usually connected to a rotary tiller. Other implements can be connected to the P.T.O such as a snow thrower, swinging front blade, cutter bars, rotary cutters, ploughs, power brushes and sprayer pumps. The Grillo G52 is a pedestrian-controlled machine, the operator steers the machine via the handle- bar where the controls are mounted.



**ATTENTION! Read carefully before turning the engine on. The following warnings are important for operator's safety!**

## WARNINGS

Caution is the main safeguard in preventing accidents!

We urge you to read the warnings that follow when using the rotavator, before starting any work at all. Improper use of the rotavator and its equipment can be dangerous; to reduce the risks to the minimum, observe the necessary precautions set out below:

- 1) Read the whole of this manual before starting the machine or putting it in motion.
- 2) Pay special attention to the safety warnings and labels.
- 3) Rotation of the tiller is extremely dangerous; **never insert hands or feet under the tiller!**
- 4) Before other people are allowed to use the machine they must first be informed about the safety regulations and how to use the vehicle.
- 5) Before starting the engine, make sure that there is no-one nearby, particularly children.
- 6) Never use the machine when tired and do not drink alcohol.
- 7) Check the ground before tilling for stones, sticks or foreign bodies which might damage the machine or be flung dangerously to some distance during operation.
- 8) **Before starting work, put on suitable working clothes, gloves, heavy footwear and goggles.**
- 9) Never use the rotavator on steep slopes; it might tip over.
- 10) Never allow the machine to be used by anyone under 16 years of age.
- 11) Never reverse with the engine at high throttle.
- 12) It is dangerous to operate the levers sharply with the engine at maximum r.p.m.
- 13) Never keep the engine running indoors; you may inhale poisonous gases.
- 14) Always switch off the engine before filling up with fuel, keep away from sparks or flames and do not smoke!
- 15) Avoid fuel spills and after filling the tank clean all spills before starting the engine.
- 16) The rotating blades of the mower are very dangerous. **Never place your hands or feet under the mower.**
- 17) Store fuel in containers specially constructed for this purpose.
- 18) Work only in sunlight or with good artificial light.

### IMPROPER USES TO BE AVOIDED

- 19) Any improper uses causes the machine to become null and void and the constructor will decline all liability.
- 20) Never use the machine to transport people, animals or objects.

### FURTHER SAFETY ADVICES

- 21) **Never tamper with or deactivate the safety devices.**
- 22) **Never make any adjustments or do any cleaning with the engine running.**
- 23) **Never have anyone check the machine while you are driving with the engine running.**
- 24) The user is always responsible for injury or damage to third parties. Misshapen or damaged hoes must always be replaced and never repaired.
- 25) Always use original Grillo spare parts.
- 26) Before starting any work with the machine, check that all the accident prevention systems with which it is equipped are in perfect working order. They must never be disabled or tampered with.
- 27) Before starting work, check that the nuts and bolts securing the tiller and hoes are perfectly tight.
- 28) All protective fittings (hoods, mudguards, etc.) must be kept in place during operation.
- 29) Never clean the tiller with the engine running.
- 30) Never use the machine barefoot.
- 31) Never change the engine settings, especially the max. r.p.m.
- 32) Allow the engine to cool before placing the machine indoors.
- 33) CAUTION: to reduce the risk of fire, keep the engine, the exhaust pipe and the exhaust manifolds free from grass, leaves, dust, etc...
- 34) If you have to empty the fuel tank, do this outdoors.
- 35) Rotavator must be driven by only one operator.

## IDENTIFICATION AND SERVICING



### IDENTIFICATION

The vehicle's serial number is punched on the nameplate on the left-hand longitudinal member of the chassis and on the gearbox nameplate.

Always state the serial number when ordering spare parts.

### AFTER-SALES SERVICE

This handbook provides instructions for use of the cultivator and for correct basic servicing which the user can carry out himself. For all procedures not described in this handbook, contact your local dealer.

### SPARE PARTS

Always use original spare parts, as they are the only ones to offer complete safety and interchangeability. Always state the serial number when ordering. For engine parts, refer to the specific handbook.

### GUARANTEE

The guarantee is given in compliance with the current law. The dealer will have to give the client a copy of the registration card of the machine, which they will print up from the Grillo website. For the engine the guarantee of the relative manufacturers apply.

## ORDERING SPARE PARTS

Always state the machine serial number and the code number of the part to be replaced.  
Contact your local dealer. Our address is:

GRILLO S.p.A.  
Via Cervese 1701 - 47521 CESENA (FC) - ITALY  
Tel. 0039 / 0547 / 633111 - Fax 0039 / 0547 / 632011  
Web site: [www.grillospa.it](http://www.grillospa.it) - E-mail: [grillo@grillospa.it](mailto:grillo@grillospa.it)

## TECHNICAL SPECIFICATIONS

### ENGINE:

- ROBIN SUBARU **EX17** 169 cc, 5 HP (@ 3600 r.p.m.) one-cylinder petrol.
- KOHLER **SH265** 196 cc, 5,5 HP (@ 3600 r.p.m.) one-cylinder petrol.

**STARTER:** recoil starter

**FUEL TANK:** 3,6 Lt. (EX17/SH265)

**HOURLY CONSUMPTION:** 1,5 Lt. (EX17) – 1,7 Lt. (SH265)

**GEARBOX:** oil bath gears with 1 forward gear and 1 reverse gear.

**P.T.O.:** at 644 revolutions (walking tractor version) with anti-clockwise rotation – 965 revolutions (sickle bar version) with clockwise rotation.

**QUICK COUPLING:** Ø 50 mm.

**SAFETY DEVICE:** dead man's switch – if the operator engages the reverse gear the tiller will automatically stop.

**ROTARY TILLER:** standard 500 mm, adjustable at 37 mm.

**WORKING DEPTH:** 130 mm.

**HANDLEBAR:** height and side adjustable, reversible and mounted on anti-vibration elements.

**SPEED with 13×5.00-6 wheels:** (walking tractor version) forward gear 1,4 km/h – reverse gear 2,2 km/h – (sickle bar version) forward gear 2,2 km/h – reverse gear 1,4 km/h

**EXTERNAL DIMENSIONS with 13×5.00-6 wheels:** 400 mm

**ATTACHMENTS:** 86 cm mulching cutter bar, 96 cm double blade cutter bar, furrower behind the rotary tiller, wheel enlargements 50 and 85 mm each side, 80 cm front snow blade, 50 cm grass-cutter, snow chains for wheels, 80 cm orientable and tilting sweeper.

**WEIGHT:** 66 kg (EX17) – 67 kg (SH265).

## PUTTING THE MACHINE INTO SERVICE

- 1) Fill in the engine oil level (please refer to the relevant engine manual).
- 2) Check the BLASIA 220 gearbox oil (or international equivalent ISO-L-CKD, DIN 51502 PGLP) or 80W90 (API GL 5).

### DO NOT TURN THE ENGINE ON WITHOUT FIRST CHECKING:

- all screws and nuts are well tightened;
- the reversing device lever on the gearbox housing is on the right position;  
MOTOCOLTIVATORE (walking tractor) A  
MOTOFALCIATRICE (sickle bar) B (fig. 1)
- the attachments engaging lever (fig. 2 no. 3) is in idle position (in fig. 2 the attachment is engaged) the advancement control lever (fig. 2 no. 1) are in idle position (fig. 3);
- air filter is clean (fig. 4);
- to fill in the tank use a funnel with a very fine filter (fig. 6);
- the attachments are properly fixed to the machine (fig. 5-6);
- adjust handlebar height (fig. 2 no. 4)

## INSTRUCTIONS FOR USE

### HOW TO START THE ENGINE

Open the fuel tap (fig. 7 no. 2), push the gas control lever halfway (fig. 2 no. 5). Press the dead-man handle (fig. 2 no. 6). If the engine is cold operate the starter device on the carburettor (fig. 7 no.1) choke position (please refer to the relevant engine manual); grip the starting handle (fig. 8) and jerk strongly. When the engine has started it is necessary to set the starting device back to the "RUN" position; then set the the gas lever to the minimum.

### HOW TO START THE MACHINE

Keep the engine at a low rating; engage the implement by leaving the lever no.3 (fig. 2); accelerate properly and leave the wheel engaging lever (fig. 2 no.1); the machine will start moving. Pulling the lever no. 1 (fig. 2) the machine stops. Pulling lever no. 2 (fig. 2) the machine goes backward. To lock the levers, hook the lever clip (fig. 3). Operating the lever (fig. 9) it is possible to adjust the handlebar laterally "one right-hand position – one left-hand position" either as walking tractor or as sickle bar.

### END OF WORK

When work is ended, bring the throttle lever into STOP position in order to stop the engine (version with HONDA engine). Finally close the fuel cock (please refer to the relative engine manual).

### TROUBLE-SHOOTING

The following inconveniences can be sorted out by the operator himself. If the engine does not start, check in the below mentioned sequence that:

- the fuel tank is at least half full;
- the fuel tap is open;
- the starting device is operating (when the engine is cold) fig. 7 no. 1 CHOKE;
- fuel gets to the carburettor;
- the breather hole on the tank plug is not obstructed;
- the air filter is clean (fig. 4)
- current gets to the spark plug (fig. 10) (please refer to the relative engine manual). If current does not arrive, after checking the electric cables have no defects and the plug is clean, change the plug taking care not to buy another one with the same heat rating. If this attempt also should turn out to be useless, the failure must be searched in the magneto flywheel; at this point it is advisable to go to the nearest Service Centre.

## MAINTENANCE AND LUBRICATION

### CAUTION!

- **Disconnect the plug before performing any cleaning, maintenance or repair operation. Always wear suitable clothing and working gloves.**
- **When the machine or part of it is lifted to carry out maintenance operations, always remember to use suitable fixing tools such as holders and safety locks.**
- **When carrying out maintenance operations and/or when the machine is tilted without safety locks or supports, never leave it unguarded in places where inexperienced people and children could have easy access to it.**
- **Protect the environment: carefully dispose of used oils, petrol and any other pollutant product!**
- **Effective maintenance and correct lubrication help to keep the machine fully efficient.**

**LUBRICATION:** do the following operations with the machine in horizontal position.

**N.B.:** the oil change must be effected with warmed up machine in order to help the total drainage.

### ENGINE OIL

Follow the instructions on the engine operator's manual carefully. It is however necessary to check the oil level every 4 hours taking the plug off (fig. 11 no.1) and checking that the oil reaches the hole border. Change lubricant the first time after 20 hours. Change it every 50 hours (please refer to the relative engine manual). Unscrew the plug (fig. 11 no.2).

**GEARBOX OIL:** check the oil level every 50 working hours unscrewing the screw (fig.1 no.1). If necessary add some BLASIA 220 (ISO-L-CKD, DIN 51502 PGLP; API GL5). Quantity: 750 g lubricant. Change the oil once a year. Unscrew the plug (fig. 12 no.1) to drain the oil.

### MAINTENANCE

After the first working hours, it might be necessary to check and adjust the wheel releasing cable and the reversing device cable acting on the adjuster situated on the handle (fig. 3). The quick coupling be always clean and greased. If the washer should have some tolerance, fix the safety nut of the eccentric lever (fig. 5). To remove the fairing pull upward. **The same for the cutter bar conveyor.**

### END OF SEASON MAINTENANCE

Clean the machine, the rotary tiller and the air filter carefully. Change engine and gearbox oil. Put two wooden boards under the wheels.

MAINTENANCE SUMMARY TABLE						
PROCEDURE		EVERY 8 HOURS	AFTER 20 HOURS	EVERY 50 HOURS	EVERY 100 HOURS	ONCE A YEAR OR EVERY 200 HOURS
Engine oil	check the level	•				
	change		•		•	
Air filter	check	•				
	replace				*	
Spark plug	check/adjust				•	
	replace					•
Gearbox oil	Check the level			•		
	replace					•
Check that the engine intake grid is clean		•				
Cutter bar	Check blade attachment		•	•		
	grease	•				
Check that tines are well-sharpened and well-fixed			•	•		
Lubricate with grease		•				
Check clutch clearance (free play)			•	•		

• recommended procedure

\* procedure to be carried out if necessary

## IMPLEMENTS

### ROTARY TILLER

The rotary tiller is used to break the superficial layer of the ground so that its permeability is increased and, at the same time, rid of the weeds( fig. 13). Tilling depth can be adjusted by lifting or lowering the central knife situated under the rotary unit. To increase depth it is necessary to lift the knife. It is advisable to start working with the knife in the lowest position and lift it when a deeper tillage is requested.

#### Important

To protect the machine transmission, the rotary tiller is fitted with two safety screws, in case a stone or any foreign object suddenly block the tiller rotation. Should this happen, you have to stop immediately the engine and replace the screws, which fix the tines group to the tines shaft (fig.27). Please use the steel screws 1.29 (Grillo item no. 146374).



**N.B.: On hard soils the machine may jump forward. If so, lower the central knife to the maximum keeping the slide horizontal (fig. 14). Check the tines are properly placed on (fig. 15). Check the oil level every 20 hours (fig. 15 no.2) adding 85 W 90 lubricant if necessary. To narrow the rotary tiller to 33 cm, you need the part number 929512.**

### **CUTTER BAR**

The cutter bar attachable to this machine can be with central control (fig. 16). Its strong construction and high performance makes it the ideal tool to mow small pieces of land, parks and gardens. The cutter bar must be fixed to the attachments coupling instead of the rotary tiller just through the locking rod (fig. 5): let the eccentric lever be free (fig. 5) in order to allow it to swing. The handlebar must be turned 180° on the engine side operating the handlebar adjustment lever (fig. 9). To allow motion of the machine version sickle bar, you have to bring the reverser lever into position B fig. 1.

### **Maintenance**

- Check the blade pressers are always well adjusted (fig. 18) but not too tight because the engine might stop once the cutter bar is engaged and the cutter bar could be damaged by overheating. The blade must turn by operating the hand-wheel.
- Check the blade is well sharpened
- Sharpen the cutting edges on the upper side (fig. 19)
- Check the blade movement is properly tightened and lubricated while working (fig. 20)
- When work is finished the cutter bar must be cleaned and lubricated

### **SAFETY DEVICE FOR G52 CUTTER BAR FIG. 17**

On the G52 cutter bar a safety device has been assembled in order to protect the cutter bar itself if a foreign body suddenly blocks the blade. If, after a certain period of work, and after several sudden blocks on the blade, the cutter bar doesn't work as well as before, it is necessary to add one or two 0,5 mm washers (see picture) in order to adjust the spring pressure on the couplings.

### **Proceed as follows:**

- 1) Disconnect the cutter bar from the machine using the attachment blockage lever.
- 2) Unscrew the screw no. 1
- 3) Remove washer no. 2
- 4) Add one or more 0,5 mm
- 5) Reassemble washer no. 2, the screw and the cutter bar onto the machine

### **ROTARY CUTTER**

This implement (fig. 21), studied in particular for parks and garden maintenance, has 50 cm cutting width. Its high power and the driving wheels allow to operate in all conditions will protect the operator from fatigue. The rotary cutter is attachable to the walking tractor's frame for attachments and it is used with the handlebar turned over the engine. The transmission of the movement to the blade is obtained by a bevel gear pair. The rotary cutter is equipped with a releasing device on the coupling, ensuring that the machine will not be damaged by its inertia when engaging the reverse gear. Cutting height can be regulated by adjusting the position of the little front wheel, thus changing the lateral skids position (fig. 22).

### **Maintenance**

Keep the rotary cutter blade clean and well sharpened: you will achieve a higher quality cut and the engine will not strain. Always tighten the fixing bolt well when fastening or removing the blade. Check gearbox oil level every 50 hours removing the plug situated on top of the box and make sure the oil level reaches at least 30 mm from the hole. If necessary add 85 W 90 lubricant. Replace oil once a year.

**CAUTION:** the blade rotation is very dangerous. Please keep hands and feet away from the blade. Do not clean the implement while the engine is running.

### **ORIENTABLE FRONT BLADE – 80 cm**

This highly resistant device is ideal for removing snow and levelling mounds of soil or gravel. It can be oriented to the right and to the left.

### **SNOW THROWER**

This implement has been specifically designed for this walking tractor. It is very helpful to clear off snow yards, driveways...It consists of a turbine rotary unit enclosed in a special casing opened on the front side which, turning at a high speed, collects snow and throws it through a pipe whose inclination can be adjusted. Snow may be thrown 8-10 metres far away in any desired position. The snow thrower can be attached to the flange for attachments and it is fixed through the specific lever. The handle must be turned 180° on the engine side. The throwing pipe adjustment rod must be fixed under the handlebar adjusting lever (fig. 24). The snow thrower is 50 cm wide and can clear off snow up to 30 cm high. In case snow is very wet keep the throwing pipe forward to avoid obstructions at the outlet. The two side skids must be adjusted so that they just skim the ground if this is level or to keep the snow thrower high if the ground is uneven.

### **Maintenance**

When work is finished it is convenient to remove the snow thrower in order to prevent it from blocking the turbine when freezing. Check oil level inside the central box where the bevel torque is placed and add 85W90 lubricant (high pressure) if necessary.

### **ORIENTABLE AND TILTING SWEEPER**

This brush (fig. 29) can be attached to the machine following the mower bar's instructions. It is very useful to clean roads and squares. It can also be used to clean up 10-12 cm high fresh snow and it can be steered left or right to make drifts.

### **BACK-CUTTER FURROWER**

This tool is mounted at the rear of the tiller and works in tandem with it. The furrower is designed to produce irrigation and seed drills (fig. 25).

### **WHEEL EXTENSIONS**

They are used to widen the track, increasing as a consequence the machine stability on crosswise slopes. They must be fixed between the wheels and the wheel shaft. The track is thus widened by 5 cm or 8,5 cm on each side (fig. 28).

## MOTOCOLTIVATORE G52

Gentile Cliente,

nel ringraziarLa per la fiducia e la preferenza accordata al nostro motocoltivatore, confidiamo che l'uso di questa sua nuova macchina risponda pienamente alle sue esigenze.

Per l'impiego ottimale e per la sua manutenzione nel tempo, la preghiamo di leggere attentamente e seguire scrupolosamente le indicazioni di questo libretto; ciò le consentirà di ottenere i massimi risultati e salvaguardare la sua spesa.

La preghiamo di conservare questo libretto, che dovrà sempre accompagnare la macchina.

### DESCRIZIONE GENERALE E USO PREVISTO

Il motocoltivatore è una macchina agricola semovente ad un solo asse, equipaggiata con una fresa per la lavorazione del terreno.

Queste macchine sono impiegate per effettuare lavori di preparazione del terreno (eliminazione di infestanti, fresatura superficiale) e impiegate per piccole superfici, lavori di rifinitura, nell'interfila dei frutteti e nell'orticoltura. La macchina è costituita da un telaio portante, sul quale è installato un motore a scoppio che aziona le ruote e una presa di forza alla quale viene collegata generalmente una fresa e anche altri utensili come frese da neve, barre falcianti, trinciaerba, lame neve, aratri, spazzolatrici. La macchina è comandata da un operatore a terra che segue il movimento della stessa guidandola mediante un manubrio, su cui sono dislocati i comandi.



**ATTENZIONE! Leggere attentamente prima di avviare il motore.  
Le seguenti avvertenze sono importanti per l'incolumità dell'operatore!**

### AVVERTENZE

La prudenza è l'arma principale nella prevenzione degli incidenti!

La preghiamo vivamente di leggere con attenzione le seguenti avvertenze, prima ancora di iniziare il lavoro.

L'uso improprio del motocoltivatore e il suo equipaggiamento può risultare dannoso; per ridurre queste possibilità osservare le precauzioni necessarie di seguito riportate:

- 1) Leggere questo manuale interamente, prima di accendere e mettere in movimento il motocoltivatore.
- 2) Dare particolare attenzione alle ammonizioni e alle etichette di sicurezza attorno alla macchina.
- 3) La rotazione della fresa è altamente pericolosa, **non mettere mai le mani o i piedi sotto alla fresa.**
- 4) Prima di fare lavorare col motocoltivatore altre persone bisogna metterle al corrente delle norme di sicurezza e di come si usa la macchina.
- 5) Prima di accendere il motocoltivatore verificare che non ci siano persone intorno; specialmente bambini.
- 6) Non usare il motocoltivatore quando si è affaticati e non bere alcoolici.
- 7) Controllare il terreno prima di procedere alla fresatura, che non vi siano sassi, bastoni o corpi estranei, che potrebbero danneggiare la macchina o essere scagliati lontano, e quindi molto pericolosi.
- 8) **Prima di iniziare il lavoro, indossare indumenti appropriati da lavoro, guanti, scarponi, occhiali.**
- 9) Non usare il motocoltivatore su forti pendenze, si potrebbe ribaltare.

- 10) Non fare lavorare ragazzi troppo giovani; è vietato l'uso ai minori di 16 anni.
- 11) Non fare retromarcia col motore accelerato.
- 12) È pericoloso azionare le leve bruscamente, col motore a massimo regime.
- 13) Per evitare il pericolo di esalazioni velenose, non adoperare il motore acceso in un locale chiuso.
- 14) Spegnerne sempre il motore prima di fare rifornimento di combustibile, stare lontano da scintille o fiamme, non fumare!
- 15) Evitare fuoriuscite di combustibile e dopo aver riempito il serbatoio pulire ogni fuoriuscita prima di avviare il motore.
- 16) La rotazione della lama del trinciaerba è altamente pericolosa, **non mettere mai le mani o i piedi sotto al piatto.**
- 17) Immagazzinare il carburante in contenitori specificatamente costruiti con questo obiettivo.
- 18) Lavorare solo con la luce del sole o con buona luce artificiale.

### **USI IMPROPRI DA EVITARE**

- 19) Ogni utilizzo improprio comporta il decadimento della garanzia ed il declino di ogni responsabilità del costruttore.
- 20) Non utilizzare mai la macchina per trasportare persone o animali.
- 21) Non lavorare su pendii eccessivamente ripidi.

### **ULTERIORI ACCORGIMENTI PER LA SICUREZZA**

- 22) **Non manomettere o disattivare i dispositivi di sicurezza.**
- 23) **Non fare nessun tipo di regolazione o pulizia col motore in moto.**
- 24) **Non fare controllare la macchina da nessuno mentre siete alla guida col motore in moto.**
- 25) L'utilizzatore è sempre responsabile dei danni arrecati a terzi.
- 26) Le zappe deformate o danneggiate devono essere sempre sostituite, mai riparate.
- 27) Usare sempre ricambi originali Grillo.
- 28) Prima di cominciare qualsiasi lavoro con la macchina, verificare che tutti i sistemi antinfortunistici di cui essa è dotata siano perfettamente funzionanti. È severamente vietato escluderli o manometterli.
- 29) Prima di iniziare il lavoro, controllare che le viti e i dadi di bloccaggio della fresa e delle zappette siano perfettamente serrati.
- 30) L'attrezzatura protettiva (cofani, parafanghi, ecc.), va assolutamente mantenuta durante i lavori di zappatura.
- 31) Non pulire la fresa con il motore acceso.
- 32) Non utilizzare la macchina a piedi nudi.
- 33) Non cambiare le regolazioni del motore, in modo particolare il numero di giri massimo.
- 34) Far raffreddare il motore prima di mettere la macchina in locali chiusi.
- 35) **ATTENZIONE:** per ridurre il pericolo di incendio mantenere il motore, la marmitta e i collettori di scarico liberi da erba, foglie, polvere ecc..
- 36) Se dovete svuotare il serbatoio carburante eseguite l'operazione all'aperto.

## IDENTIFICAZIONE E ASSISTENZA



### IDENTIFICAZIONE

La macchina è fornita di una targhetta posta sul telaio con il numero di matricola. Questo numero è indispensabile per ogni richiesta di intervento tecnico e per l'ordinazione dei ricambi.

### SERVIZIO ASSISTENZA

Questo manuale fornisce le indicazioni per l'uso del motocoltivatore e per una corretta manutenzione di base, eseguibile dall'utilizzatore. Per gli interventi non descritti in questo libretto, interpellare il Rivenditore di Zona.

### RICAMBI

Si raccomanda di impiegare esclusivamente ricambi originali, gli unici che offrono caratteristiche di sicurezza e intercambiabilità. Ogni richiesta deve essere corredata del numero di matricola. Per i ricambi del motore, attenersi a quanto indicato nel libretto specifico.

### GARANZIA

La garanzia è fornita nei modi e nei limiti indicati dalla legge vigente. Per quanto riguarda il motore, valgono le condizioni previste dai rispettivi Produttori.

### COME ORDINARE I RICAMBI

Indicare sempre il numero di matricola della macchina e il numero di codice del pezzo da sostituire. Rivolgersi ai nostri centri ricambi presenti in ogni provincia; oppure presso le nostre officine, il nostro indirizzo è:

GRILLO S.p.A.  
Via Cervese 1701 - 47521 CESENA (FC)  
Tel. 0547 / 633111 - Fax 0547 / 632011  
Web site: [www.grillospa.it](http://www.grillospa.it) - E-mail: [grillo@grillospa.it](mailto:grillo@grillospa.it)

## CARATTERISTICHE TECNICHE

**MOTORE:** - ROBIN SUBARU EX 17, 169 cc, 5 HP a 3600 g/min., monocilindrico a benzina.

- KOHLER SH265, 196 cc, 5,5 HP a 3600 g/min., monocilindrico a benzina.

**AVVIAMENTO:** a strappo con autoavvolgente.

**CAPACITA' SERBATOIO:** 3,7 Lt. (EX17 – SH265).

**CONSUMO ORARIO:** 1,5 Lt. (EX17) – 1,7 Lt. (SH265)

**CAMBIO:** con ingranaggi in bagno d'olio a due marce, 1 AV + 1 RM.

**PRESA DI FORZA:** a 644 giri in versione motocoltivatore e senso di rotazione antiorario; a 965 giri in versione falciatrice e senso di rotazione orario.

**ATTACCO RAPIDO ATTREZZI:** Ø 50 mm

**DISPOSITIVO DI SICUREZZA:** motor-stop e disinnesto automatico della fresa in retromarcia.

**FRESA:** standard 500 mm e registrabile a 370 mm.

**PROFONDITA' DI LAVORO:** 130 mm.

**STEGOLA:** registrabile sia in altezza che lateralmente, reversibile e montata su antivibranti.

**VELOCITA' CON RUOTE 13X5.00-6 km/h:** - in versione motocoltivatore: AV I° – 1,4 RM I° 2,2 – in versione motofalciatrice: AV I° 2,2 RM I° 1,4.

**INGOMBRO ESTERNO RUOTE:** 13X5.00-6: 400 mm

**ACCESSORI:** barra falciante mulching da 86 cm, barra falciante doppia lama da 96 cm, trinciaerba da 50 cm, lama orientabile 80 cm, assolcatore retrofresa, coppia di allargamenti ruote da 50 mm e 85 mm per parte, catene da neve per ruote, spazzolatrice inclinabile e orientabile da 80 cm.

## MESSA IN OPERA DELLA MACCHINA

1) Inserire l'olio motore (vedi apposito libretto).

2) Controllare l'olio cambio BLASIA 220 (ISO-L-CKD, DIN 51502 PGLP) 80W90 (API GL5). Quantità: 750 g.

Prima di avviare il motore controllare sempre:

- che tutte le viti ed i dadi siano ben serrati.
- che la levetta invertitore del carter cambio sia nella posizione giusta "Motocoltivatore **(A)** o Motofalciatrice **(B)**" (fig. 1).
- che la leva innesto attrezzi (fig. 2 no.3) sia in posizione di folle (nella figura l'attrezzo è innestato). La leva comando avanzamento (fig. 2 no. 1) sia in posizione di folle (fig. 3).
- che il filtro aria sia ben pulito (fig. 4).
- riempire il serbatoio di carburante servendosi di un imbuto munito di filtro molto fine (fig. 6).
- che gli attrezzi siano ben fissati alla macchina (fig. 5).
- posizionare all'altezza giusta la stegola (fig. 2 no. 4).

## ISTRUZIONI D'USO

### AVVIAMENTO DEL MOTORE

Aprire il rubinetto del carburante (fig. 7 no. 2), spingere fino a metà la levetta comando gas (fig. 2 no.5), agganciare il motor stop (fig. 2 no. 6) se il motore è freddo, azionare il dispositivo di starter sul carburatore (fig. 7 no.1) posizione choke (vedi libretto motore); afferrare la maniglia di avviamento (fig. 8) e dare uno strappo energico. Avviato il motore riportare ai primi scoppi lo starter in posizione **RUN**, poi lentamente la levetta acceleratore al minimo.

### AVVIAMENTO DELLA MACCHINA

Tenere il motore a basso regime, innestare l'attrezzo lasciando la leva no. 3 (fig. 2), accelerare opportunamente e lasciare la leva innesto ruote (fig. 2 no.1), la macchina si metterà in movimento. Tirando la leva no. 1 (fig. 2) la macchina si arresta. Tirando la leva no. 2 (fig. 2) la macchina retrocede. Per bloccare le leve agganciare il fermaglietto (fig. 3). Azionando la levetta (fig. 9) si può spostare lateralmente la stegola "1 posizione a destra no. 1 posizione a sinistra" sia in versione motocoltivatore che in versione falciatrice.



## **FINE LAVORO**

Terminato il lavoro, per arrestare il motore portare il manettino acceleratore nella posizione STOP (versione con motore HONDA), oppure agire sul pulsante ON-OFF posto sul motore (versione con motore ROBIN). Infine chiudere il rubinetto del carburante (vedi libretto motore).

## **POSSIBILI INCONVENIENTI ED I LORO RIMEDI**

Diamo qui di seguito un elenco di piccoli inconvenienti che possono essere rimediati direttamente dal cliente. Se il motore non parte eseguire nell'ordine i seguenti controlli:

- che il serbatoio della benzina sia pieno almeno per metà.
- che il rubinetto della benzina sia aperto.
- che lo starter sia azionato (se il motore è freddo) fig. 7 no. 1 (choke).
- che il carburante arrivi al carburatore
- che il foro di sfiato sul tappo del serbatoio non sia otturato.
- che il filtro d'aria sia ben pulito (fig. 4)
- che arrivi corrente alla candela (fig. 10) – vedi libretto motore. Se la corrente non arriva dopo essersi assicurati la mancanza di difetti nei cavi elettrici e aver pulito la candela sostituirla avendo cura di acquistarne una con un grado termico uguale. Se anche questo tentativo dovesse risultare negativo il guasto è da ricercarsi nell'interno del volano magnete; è consigliabile a questo punto rivolgersi al centro assistenza Grillo più vicino.

## **MANUTENZIONE E LUBRIFICAZIONE**

### **ATTENZIONE!**

- **Scollegare la candela prima di iniziare qualsiasi intervento di pulizia, manutenzione o riparazione. Indossare indumenti adeguati e guanti da lavoro.**
- **Qualora si sollevi la macchina o parte di essa, usare sempre strumenti idonei quali supporti fermi di sicurezza.**
- **Non lasciare la macchina in manutenzione, priva di sicurezze o sollevata, in luoghi accessibili a persone inesperte, specialmente bambini.**
- **Non disperdere mai nell'ambiente olii esausti, benzina, gasolio ogni altro prodotto inquinante!**
- **Un'efficiente manutenzione e una corretta lubrificazione contribuiscono a mantenere la macchina in perfetta efficienza.**

### **LUBRIFICAZIONE**

Eeguire le seguenti operazioni tenendo la macchina in posizione orizzontale. **NOTE:** La sostituzione dell'olio va effettuata a macchina calda per favorire la fuoriuscita totale dell'olio.

### **OLIO MOTORE**

Attenersi scrupolosamente alle norme contenute nel libretto motore. È comunque indispensabile controllare il livello ogni 4 ore, togliere il tappo (fig. 11 no.1) verificando che l'olio arrivi al filo del foro ed effettuare il primo cambio dopo 20 ore, successivamente cambiare l'olio ogni 50 ore, vedi libretto motore svitando il tappo (fig. 11 no. 2).

### **OLIO CAMBIO**

Controllare il livello ogni 50 ore circa di lavoro svitando la vite (fig. 1 – no.1) e se occorre, aggiungere olio per cambio BLASIA 220 (ISO-L-CKD, DIN 51502 PGLP; API GL5) quantità: 750 g. Sostituire l'olio una volta l'anno. Per togliere l'olio vecchio svitare il tappo (fig. 12 no.1).

**MANUTENZIONE**

Dopo le prime ore di lavoro controllare e registrare se necessario il filo disinnesto ruote e il filo invertitore agendo sul registro posto sulla maniglia (fig. 3). L'attacco rapido va tenuto sempre ben pulito e lubrificato col grasso. Se la rondella dovesse avere troppo gioco, stringere il dado di sicurezza della leva eccentrica (fig. 5). Per togliere la carenatura tirare verso l'alto così anche per il convogliatore barra.

**MANUTENZIONE DI FINE STAGIONE**

Pulire la macchina con cura. Sostituire l'olio motore e l'olio cambio. Mettere due assicelle di legno sotto le ruote.

**TABELLA RIASSUNTIVA MANUTENZIONE**

OPERAZIONE		OGNI 8 ORE	PRIME 20 ORE	OGNI 50 ORE	OGNI 100 ORE	OGNI ANNO O 200 ORE
Olio motore	Controllare il livello	●				
	Cambiare		●		●	
Filtro aria	Controllare	●				
	Sostituire				*	
Candela	Controllare/registrare				●	
	Sostituire					●
Olio cambio	Controllare il livello			●		
	Sostituire					●
Controllare che la griglia aspirazione motore sia ben pulita		●				
Barra falciante	Controllare attacco lama		●	●		
	Lubrificare	●				
Controllare affilatura e fissaggio zappe			●	●		
Lubrificare con grasso		●				
Controllo gioco frizione			●	●		

● operazione raccomandata

\* operazione da eseguire se necessario

## ATTREZZI

### FRESA

La fresa serve per rompere lo strato superficiale del terreno onde aumentarne la permeabilità ed allo stesso tempo per liberarlo dalle erbe infestanti (fig. 13). La profondità di fresatura può essere variata alzando o abbassando il coltello centrale posto sotto il corpo fresa. Per aumentare la profondità bisogna spostare il coltello verso l'alto. È buona norma iniziare il lavoro col coltello nella posizione più bassa ed alzarlo poi se si vuole ottenere maggiore profondità. **Attenzione!** Sulla fresa sono montate 2 viti di sicurezza che fissano i gruppi zappe atte a proteggere la trasmissione della macchina, qualora una pietra o un altro corpo estraneo blocchi bruscamente la rotazione della fresa. Se dovesse capitare quanto detto occorre fermare immediatamente il motore e sostituire le viti che fissano i gruppi zappe all'albero zappe (fig. 27). Utilizzare viti in acciaio 12.9 (cod. Grillo 146374).

**Importante** - Nei terreni duri, se la macchina tende a saltare in avanti, abbassare al massimo il coltello tenendo lo slittino in posizione orizzontale (fig. 14). Controllare che il montaggio dei coltelli sia corretto (vedi fig. 15). Verificare il livello dell'olio ogni 20 ore posto sul coperchio carter (fig. 15, n.2) se occorre, aggiungere olio 85 W 90. Per restringere la fresa a 33 cm occorre l'articolo 929512.

### BARRA FALCIANTE

La barra falciante applicabile a questa macchina è a comando centrale (fig. 16). La costruzione robusta e l'elevato rendimento la rende il mezzo ideale per falciare piccoli appezzamenti di terreno, parchi o giardini. La barra va montata sull'attacco attrezzi al posto della fresa e fissata con la levetta (fig. 5). Il manubrio va ruotato di 180° portandolo dalla parte del motore agendo sulla levetta posizionamento stegola (fig. 9). Per permettere l'avanzamento della macchina in versione falciatrice, occorre portare la levetta dell'invertitore nella posizione B (fig. 1).

#### Manutenzione della barra falciante

- Controllare che i premilama siano sempre ben registrati (fig. 18) ma non troppo stretti, infatti il motore all'atto dell'innesto della barra si spegnerebbe e la barra surriscaldandosi si danneggerebbe. "La lama deve girare azionando il movimento a mano."
- Verificare che la lama sia sempre ben affilata.
- Affilare i taglienti delle lamette sempre sulla parte superiore (fig. 19).
- Controllare che il movimento lama (fig. 20) sia sempre ben avvitato e ben lubrificato
- Terminato il lavoro la barra va lavata e pulita da residui di terra ed erba, poi oliata.

### DISPOSITIVO DI SICUREZZA BARRA FALCIANTE

Sulla barra falciante è montato un dispositivo di sicurezza (fig. 17) atto a proteggere la barra nel caso in cui un corpo estraneo blocchi bruscamente la lama. Se dopo un certo periodo di lavoro con diversi blocchi della lama si manifesta un calo di rendimento della barra occorre aggiungere uno o due spessori da mm 0,5 sotto la rondella come in figura per ripristinare la pressione delle molle sugli innesti. **Procedere come segue:**

- 1) Sganciare la barra dalla macchina agendo sulla leva bloccaggio attrezzi.
- 2) Svitare la vite no. 1.
- 3) Togliere la rondella no. 2.
- 4) Aggiungere no. 1 o 2 spessori da 0,5 mm.
- 5) Rimontare la rondella no. 2, la vite e la barra sulla macchina.

### TRINCIERBA

Questo attrezzo (fig. 21) studiato per la manutenzione di parchi o giardini ha una larghezza di taglio di 50 cm; l'elevata potenza e le ruote motrici permettono di operare nelle condizioni più gravose senza

affaticamento dell'operatore. Si applica sull'attacco attrezzi del motocoltivatore e si usa con le stegole girate sul motore. La trasmissione del movimento lama è ottenuta con una coppia di ingranaggi conici. Il trinciaerba è dotato di uno scatto libero sull'innesto affinché con la sua inerzia non danneggi la macchina quando si aziona la retromarcia. La regolazione dell'altezza di taglio viene effettuata agendo sulla posizione della ruotina anteriore o variando la posizione delle slitte laterali (fig. 22). **Manutenzione:** mantenere la lama del trinciaerba sempre ben affilata: il taglio sarà migliore e il motore forzerà di meno. Smontando e rimontando la lama stringere sempre a fondo la vite di fissaggio. Controllare ogni 50 ore di lavoro il livello dell'olio nella scatola degli ingranaggi togliendo il tappo posto sulla parte superiore della scatola e verificare che il livello dell'olio arrivi almeno a 30 mm al filo del foro; se il livello fosse più basso aggiungere olio per cambi 85 W 90. Cambiare l'olio una volta l'anno. **Attenzione!** La rotazione della lama è altamente pericolosa. Tenere lontano mani e piedi. Non pulire l'attrezzo col motore in moto.

### **SPAZZOLATRICE ORIENTABILE cm 80**

La spazzolatrice (fig. 29) applicabile all'attacco attrezzi del motocoltivatore si monta con la stessa procedura della barra falciante. E' molto utile per la pulizia di vialetti, piazzali, ecc... e' indicata per spazzare anche la neve fresca fino ad un'altezza di 10-12 cm. La spazzola è inclinabile a destra o sinistra per formare le andane.

### **SPAZZANEVE**

Questo attrezzo (fig. 23) studiato appositamente per questo motocoltivatore, è molto utile per lo sgombero della neve da piazzali, accessi di garage ecc... E' costituito da una fresa turbina, racchiusa in un apposito carter aperto sul davanti che girando ad elevato regime raccoglie la neve e la espelle attraverso un tubo di lancio ad inclinazione regolabile. La neve può essere così gettata fino ad una distanza di 8-10 metri nella direzione voluta. Lo spazzaneve si monta sull'attacco attrezzi del motocoltivatore si fissa con l'apposita levetta. Il manubrio va ruotato di 180° portandolo dalla parte del motore. L'asta di regolazione del camino si fissa sotto la levetta posizionamento stegola (fig. 24). Lo spazzaneve è largo 50 cm ed è in grado di sgomberare la neve fino ad un'altezza max. di 30 cm. Nel caso la neve fosse molto bagnata è opportuno tenere la bocca di lancio diretta in avanti per evitare intasamenti nell'uscita. Le due slittine laterali vanno regolate in modo da sfiorare appena il terreno, se questo è ben piano (strade asfaltate) o da tener alto lo spazzaneve se il terreno è accidentato. **Manutenzione:** terminato il lavoro è sempre opportuno rimuovere la neve rimasta dalla spazzaneve per evitare che blocchi la girante della turbina gelando. Verificare frequentemente il livello dell'olio nella scatola centrale che porta la coppia conica. Aggiungere, se necessario, olio per cambi SAE 85W90 (elevate pressioni).

### **ASSOLCATORE RETROFRESA**

Si applica posteriormente alla fresa e lavora congiuntamente ad essa, serve per tracciare solchi da irrigazione o semina (fig. 25).

### **LAMA FRONTALE ORIENTABILE cm. 80**

La sua robustezza la rende il mezzo ideale per togliere la neve e spianare cumuli di ghiaia o terriccio, è inclinabile a destra o a sinistra (fig. 26).

### **ALLARGAMENTI RUOTE**

Servono per allargare la carreggiata e aumentano quindi la stabilità della macchina sulle pendenze trasversali. Si montano interposti tra le ruote e l'albero porta ruote e allargano la carreggiata di 5-8 cm per parte (fig. 28).

# MOTOCULTEUR G52

Cher Client,

Nous vous remercions de la confiance et de la préférence que vous avez bien voulu accorder à notre motoculteur et nous sommes certains que son usage répondra entièrement à vos exigences. Pour une utilisation optimale et un entretien à long terme, nous vous demandons de lire attentivement et de suivre scrupuleusement les indications contenues dans cette brochure. Cela vous permettra d'obtenir d'excellents résultats et de sauvegarder votre investissement. Nous vous demandons de conserver ce manuel qui devra toujours accompagner la machine.

## DESCRIPTION GENERALE ET USAGE PREVU

Le motoculteur Grillo G52 est une machine automotrice à essieu unique, équipée avec une fraise pour travailler le terrain. Ces machines sont généralement utilisées pour la préparation du sol (élimination des mauvaises herbes ou fraisage superficiel) et pour le travail dans de petites surfaces et la finition, dans les ouillères et dans l'horticulture. La machine est composée par un châssis porteur où le moteur est installé. Celui-ci actionne les roues et la prise de force où la fraise est généralement attachée. La prise de force peut entraîner aussi d'autres outils comme les turbines à neige, les barres de coupe, les broyeurs d'herbe, les brosses orientables, les pompes pulvérisateurs et être utilisée comme support d'attelage pour les lames orientable et les charrues. Il s'agit d'une machine à conducteur marchand où l'utilisateur la conduit grâce à un mancheron où les commandes sont placés.



**ATTENTION! Lire attentivement les instructions avant de mettre le moteur en marche. Les précautions suivantes sont importantes pour votre sécurité!**

## MISES EN GARDE

La prudence est la meilleure arme pour la prévention des accidents!

Nous vous demandons de lire attentivement les normes suivantes avant même de commencer le travail. L'utilisation inadéquate du motoculteur et de son équipement peut être dangereuse. Pour réduire ces éventualités de danger, veuillez respecter les précautions nécessaires décrites ci après:

- 1) Lire entièrement ce manuel avant d'allumer et de mettre en mouvement la machine.
- 2) Suivre avec une attention particulière les mises en garde et les étiquettes de sécurité placées autour de la machine.
- 3) La rotation de la fraise est extrêmement dangereuse, **ne jamais mettre les mains ou les pieds sous la fraise.**
- 4) Avant de confier votre motoculteur à d'autres personnes, il faut leur illustrer aussi bien les normes de sécurité que le mode d'emploi.
- 5) Avant d'allumer le motoculteur, vérifier qu'il n'y a personne aux alentours et, en particulier, qu'il n'y a pas d'enfants.
- 6) Ne pas utiliser le motoculteur en cas de fatigue et ne pas boire d'alcools.
- 7) Contrôler le terrain avant d'effectuer le fraisage, vérifier qu'il n'y a pas de pierres, de bâtons ou de corps étrangers qui pourraient endommager la machine ou être lancés au loin et donc être très dangereux.
- 8) **Avant de commencer le travail, revêtir des vêtements de travail appropriés, des gants, des bottes et des lunettes.**
- 9) Ne pas utiliser le motoculteur sur des pentes abruptes car il pourrait se renverser.
- 10) Ne pas faire travailler des personnes trop jeunes; l'utilisation de la machine est interdite aux mineurs de moins de 16 ans.
- 11) Ne pas faire marche arrière avec le moteur accéléré.
- 12) Il est dangereux d'actionner brusquement les leviers, avec le moteur à plein régime.
- 13) Pour éviter le danger d'exhalaisons toxiques, ne pas faire tourner le moteur dans un local fermé.
- 14) Eteindre toujours le moteur avant de faire le plein de combustible; s'éloigner des étincelles ou des flammes et ne pas fumer!

- 15) Eviter les fuites de combustible; après avoir rempli le réservoir, nettoyer soigneusement les fuites avant d'activer le moteur.
- 16) La rotation de la lame du broyeur à herbe est extrêmement dangereuse, **ne jamais mettre les mains ou les pieds sous la fraise.**
- 17) Stocker le carburant dans des contenants spécifiquement prévus à cet effet.
- 18) Utiliser la tondeuse uniquement en plein jour ou avec un bon éclairage artificiel.

### USAGES IMPROPRES A EVITER

- 19) Toute utilisation impropre annule la garantie et supprime la responsabilité du constructeur.
- 20) Ne pas utiliser la machine pour transporter personnes, animaux ou objets.

### PRECAUTIONS DE SECURITE SUPPLEMENTAIRES

- 21) **Ne pas altérer ou désactiver les dispositifs de sécurité.**
- 22) **N'effectuer aucun réglage ou nettoyage avec le moteur en marche.**
- 23) **Ne pas faire contrôler la machine lorsque le conducteur est au volant avec le moteur en marche.**
- 24) L'utilisateur est toujours responsable des dommages occasionnés aux tiers.
- 25) Les houes déformées ou endommagées doivent être remplacées, jamais réparées.
- 26) Utiliser toujours des pièces de rechange Grillo d'origine.
- 27) Avant de commencer tout travail avec la machine, vérifier que tous les systèmes contre les accidents dont la machine est équipée fonctionnent parfaitement. Il est formellement interdit de les exclure ou de les modifier.
- 28) Avant de commencer le travail, contrôler que les vis et écrous de blocage de la fraise et des houes sont bien serrés.
- 29) Les équipements de protection (capots, garde-boue, etc) doivent être maintenus durant le travail.
- 30) Ne pas nettoyer la fraise lorsque le moteur est allumé.
- 31) Ne pas utiliser la machine nu-pieds.
- 32) Ne pas modifier les réglages du moteur, en particulier le nombre de tours maximal.
- 33) Laisser refroidir le moteur avant d'entreposer la machine dans des locaux fermés.
- 34) ATTENTION: pour réduire tout danger d'incendie, éliminer les herbes, les feuilles et la poussière qui pourraient obstruer le moteur, le pot et les collecteurs d'échappement.
- 35) Effectuer l'éventuelle vidange du réservoir du carburant en plein air.
- 36) La machine doit être conduite par un seul opérateur.

## IDENTIFICATION ET ASSISTANCE



### IDENTIFICATION

Le numéro de matricule de la machine est estampillé sur la plaque signalétique placée sur le châssis.

### SERVICE ASSISTANCE

Cette brochure fournit les indications pour l'usage du motoculteur et pour un entretien correct de base, réalisable par l'utilisateur. Pour les interventions non décrites dans ce Manuel, contacter le Revendeur de Zone.

### PIECES DE RECHANGE

Nous recommandons d'utiliser exclusivement des pièces détachées d'origine, les seules qui offrent des caractéristiques de sécurité et d'interchangeabilité. Toutes les demandes doivent indiquer le numéro de matricule. Pour les pièces de rechange relatives au moteur, respecter les indications contenues dans la brochure spécifique.



## GARANTIE

La garantie est assurée selon les modes et les limites indiquées par la loi en vigueur. Le revendeur devra remettre au client final une copie de la carte de garantie de la machine, qui pourra être téléchargée du site Grillo après avoir enregistré la machine même. En ce qui concerne le moteur, seulement les conditions prévues par le Fabricant concerné sont valables.

## COMMENT COMMANDER LES PIÈCES DE RECHANGE

Indiquer toujours le numéro de série de la machine et la référence de la pièce à remplacer. S'adresser à nos Centres de pièces de rechange qui se trouvent dans chaque département. Voici notre adresse:

GRILLO S.p.A.  
Via Cervese 1701 - 47521 CESENA (FC) - ITALIE  
Tél. 0039 / 0547 / 633111 - Fax 0039 / 0547 / 632011  
Web site: [www.grillospa.it](http://www.grillospa.it) - E-mail: [grillo@grillospa.it](mailto:grillo@grillospa.it)

## CARACTERISTIQUES TECHNIQUES

**MOTEUR:** - ROBIN SUBARU **EX17** 169 cm<sup>3</sup>, 5 cv à 3600 tours/min., mono-cylindrique à essence.

- KOHLER **SH265** 196 cm<sup>3</sup>, 5,5 cv à 3600 tours/min., mono-cylindrique à essence.

**DEMARRAGE:** par lanceur à rappel automatique.

**CAPACITE RESERVOIR CARBURANT:** 3,6 litres (EX17-SH265)

**CONSOMMATION HORAIRE:** 1,5 litres (EX17) – 1,7 litres (SH265)

**BOITE DE VITESSES:** avec engrenages à bain d'huile à deux vitesses, une en avant et une en marche arrière.

**PRISE DE FORCE:** dans la version motoculteur à 644 tours et sens de rotation gauche – dans la version motofaucheuse à 965 tours et sens de rotation droite.

**ATTACHE RAPIDE OUTILS:** Ø 50 mm

**DISPOSITIF DE SECURITE:** moteur-stop; la fraise s'arrête automatiquement quand on enclenche la marche arrière.

**FRAISE:** standard de 500 mm et réglable à 370 mm.

**PROFONDEUR DE TRAVAIL:** 130 mm.

**MANCHERON:** réglable en hauteur et latéralement, réversible et monté sur amortisseurs.

**VITESSE AVEC ROUES 13X5.00-6:** dans la version motoculteur en AV 1,4 km/h et en AR 2,2 km/h – dans la version motofaucheuse en AV 2,2 km/h et en AR 1,4 km/h.

**ENCOMBREMENT HORS TOUT** (avec roues 13X5.00-6): 400 mm.

**ACCESSOIRES:** barre faucheuse mulching 86 cm, barre faucheuse à double lame 96 cm, buttoir derrière la fraise, paire d'élargisseurs de roues 50-85 mm, broyeur d'herbe 50 cm, lame orientable 80 cm, chaînes à neige pour roues, brosse orientable et inclinable 80 cm.

## MISE EN SERVICE DE LA MACHINE

- 1) Introduire l'huile moteur en respectant les indications contenues dans le manuel fourni avec la machine.
- 2) Contrôler l'huile de la boîte de vitesses BLASIA 220 (correspondant international ISO-L-CKD; DIN 51502 PGLP) ou 80W90 (API GL 5). Quantité: 750 g

Avant de démarrer il faut toujours contrôler:

- que les vis et tous les écrous soient bien serrés.
- que la manette inverseur soit sur la position exacte "Motoculteur (A) ou Motofaucheuse (B)" (fig. 1).
- que le levier d'embrayage des accessoires (fig. 2 no. 3) soit au point mort (dans la photo l'outil est embrayé) et que le levier de commande d'avancement (fig. 2 no. 1) soit au point mort (fig. 3).
- que le filtre à air soit bien propre (fig. 4).
- remplir le réservoir d'essence en se servant d'un entonnoir muni d'un filtre très fin (fig. 6)
- que les outils soient bien fixés à la machine (fig. 5).
- régler le mancheron à la hauteur désirée (fig. 2 no. 4)

## MODE D'EMPLOI

### DEMARRAGE DU MOTEUR

Ouvrir le robinet du carburant fig. 7 no. 2, pousser jusqu'à mi-course le levier de commande du gaz (fig. 2 no. 5). Tirer le levier du motor-stop (fig. 2 no. 6). Si le moteur est froid actionner le dispositif du starter sur le carburateur (fig.7 no. 1); empoigner le levier du démarreur (fig. 8) et tirer énergiquement. Dès que le moteur se met en marche, ramener le starter en position RUN, et lentement ramener l'accélérateur au minimum.

### DEMARRAGE DE LA MACHINE

Tenir le moteur au ralenti, embrayer l'outil en lâchant le levier no. 3 (fig. 2), commencer à accélérer et relâcher la poignée de l'embrayage des roues (fig. 2 no.1), la machine se mettra en mouvement. En tirant le levier no. 1 (fig. 2) s'arrête. En tirant le levier no. 2 (fig. 2) la machine fait marche arrière. Pour bloquer les leviers accrocher le bloque-levier (fig. 3). En actionnant le levier (fig. 9) on peut déplacer le mancheron "1 à droite, 1 à gauche", pour la version motoculteur aussi bien que pour la version motofaucheuse.

### FIN DU TRAVAIL

Une fois terminé le travail, pour éteindre le moteur porter la manette dans la position STOP (version du moteur HONDA), ou appuyer sur le bouton ON-OFF placé sur le moteur (version avec moteur ROBIN). Finalement, fermer le robinet du carburant (voir manuel du moteur).

### POSSIBLES INCONVENIENTS ET LEURS SOLUTIONS

Nous vous donnons ci-dessous une liste de petits inconvénients dont vous pouvez personnellement trouver une solution. Si le moteur ne roule pas:

effectuer dans en séquence les suivants contrôles:

- que le réservoir d'essence soit plein au moins jusqu'à la moitié.
- que le robinet de l'essence soit ouvert.
- que le starter soit actionné (si le moteur est froid) (fig. 7 no.1 CHOKE).
- que le carburant arrive au carburateur
- que le trou à évent placé sur le bouchon du réservoir soit libre.
- que le filtre à huile soit bien propre (fig.4)
- que le courant arrive aux bougies. Voir le manuel fourni avec le moteur. Si malgré tout, après s'être assuré du bon état des câbles électriques et avoir nettoyé la bougie, le courant n'arrive toujours pas, il faudra remplacer la bougie en contrôlant bien que la neuve aie le même degré thermique. Si également cette dernière tentative n'aboutit à aucun résultat, la panne est à chercher à l'intérieur du volant magnéto; dans ce cas nous vous conseillons de vous adresser au plus proche centre d'assistance.

## MAINTENANCE ET LUBRICATION

### ATTENTION!

- Débrancher la bougie d'allumage avant de procéder à toute opération de nettoyage, de maintenance ou de réparation. Porter des vêtements appropriés et des gants de travail.
- Quand on relève la machine ou une partie de la machine, utiliser toujours des instruments appropriés comme des support des sécurité.
- Ne pas laisser la machine relevée et sans supports de sécurité non gardée, surtout dans des lieux où personnes inexpertes et enfants peuvent avoir accès à la machine.
- Ne jamais jeter dans la nature les huiles usées, l'essence et tout autre produit polluant!
- Une maintenance fiable et une lubrification correcte contribuent à maintenir la tondeuse en parfait état de marche.

**LUBRIFICATION:** les opérations qui suivent doivent être exécutées en tenant la machine en position horizontale.

**Notes:** l'huile doit être changé quand la machine est encore chaude pour favoriser la sortie totale du lubrifiant.

**HUILE MOTEUR:** suivre à la lettre les normes contenues dans le manuel du moteur. Il est en outre indispensable de contrôler le niveau d'huile toutes les 4 heures en soulevant le bouchon (fig. 11 no. 1) et en vérifiant que l'huile arrive au fil du trou graisseur.

**HUILE POUR BOITE DE VITESSE:** contrôler le niveau de l'huile toutes les 50 heures de travail en dévissant la vis (Fig. 1 no.1) et, s'il est nécessaire en ajoutant de l'huile pour boîte de vitesse BLASIA 220 (ISO-L-CKD, DIN 51502 PGLP; API GL 5). Quantité: 750 g. Changer l'huile une fois par an. Pour vidanger l'huile usée, dévisser le bouchon (fig. 12 no.1)

**ENTRETIEN:** après les premières heures de travail contrôler et régler, si nécessaire, le câble de débrayage des roues et le câble d'inverseur, en agissant sur le réglage placé sur la poignée (fig. 3). L'attache rapide doit être tenu toujours bien propre et graissé. Si la bague dût prendre du jeu, visser l'écrou de sécurité du levier excentrique (fig. 5). Pour enlever le carénage tirer vers le haut, comme pour le capot de la barre de coupe.

**ENTRETIEN DE FIN DE SAISON:** nettoyer soigneusement la machine. Changer l'huile de la boîte de vitesses et du moteur. Mettre des planchettes en bois sous les roues.

### TABLEAU RECAPITULATIF DE MANITENANCE

OPERATION		TOUTES LES 8 HEURES	APRES LES PREMIERES 20 HEURES	TOUTES LES 50 HEURES	TOUTES LES 100 HEURES	UNE FOIS PAR AN/ TOUTES LES 200 HEURES
Huile moteur	contrôler le niveau	●				
	remplacer		●		●	
Filtre à air	contrôler	●				
	remplacer				*	
Bougie d'allumage	contrôler/régler				●	
	remplacer					●
Huile boîte de vitesses	Contrôler le niveau			●		
	remplacer					●
Contrôler que la grille d'aspiration du moteur soit propre		●				
Barre faucheuse	Contrôler l'attache lame		●	●		
	graisser	●				
Contrôler fixation et affûtage des houes			●	●		
Lubrifier avec graisse		●				
Contrôler le jeu de l'embrayage			●	●		

● opération recommandée

\* à effectuer si nécessaire

### OUTILS

#### FRAISE

La fraise sert à rompre la couche superficielle du terrain pour en augmenter la perméabilité et en même temps désherber (fig. 13). La profondeur du fraisage peut être variée en abaissant ou en soulevant le couteau central sous l'unité de la fraise. Pour augmenter la profondeur il faut déplacer le couteau vers le haut. Nous vous conseillons de commencer le travail en positionnant le couteau le plus bas possible et le soulever, ensuite pour augmenter la profondeur. **Attention:** Deux vis de sécurité qui fixent les groupes des houes sont montées sur la fraise pour protéger la transmission de la machine, dans le cas où une pierre ou des autres corps étrangers bloqueraient brusquement la rotation de la fraise. Dans ce cas il faut arrêter immédiatement le moteur et remplacer les vis qui fixent le groupes des houes à l'arbre des houes (fig. 27) en utilisant des vis en acier 12.9 (réf. Grillo: 146374).

**N.B.:** - Sur les terrains durs, si la machine tend à sauter en avant, abaisser au maximum le couteau en tenant le patin en position horizontale (fig. 14). Contrôler que les couteaux soient montés correctement (voir fig. 15). Vérifier le niveau de l'huile placé sur le couvercle du carter toutes les 20 heures (fig. 15 no.2) et si nécessaire, ajouter de l'huile AGIP SAE 85 W 90. Pour diminuer la largeur de la fraise à 33 cm il est nécessaire d'utiliser l'article 929512.

### **BARRE FAUCHEUSE**

La barre faucheuse adaptable à cette machine peut être à commande centrale (fig. 16). La construction solide ainsi que le bon rendement font de cette machine l'outil idéal pour faucher des petits terrains, parcs et jardins. La barre doit être appliquée sur le porte outils à la place de la fraise et fixée seulement avec le levier de blocage (fig. 5). Le mancheron doit être tourné à 180° et porté du côté du moteur en agissant sur le levier de positionnement du mancheron (fig. 9). Afin de permettre l'avancement de la machine en version faucheuse, il est nécessaire de porter le levier d'inverseur dans la position B – Fig. 1.

### **Entretien de la barre faucheuse**

Contrôler que les pousse-lame soient bien réglés (fig. 18) mais pas trop serrés. Dans le cas contraire, au moment de l'embrayage de la barre, le moteur s'éteindrait et la barre faucheuse, en se surchauffant, resterait endommagée. La lame doit se tourner en actionnant le volant à main. Vérifier que la lame soit toujours bien aiguisée. Affiler toujours les tranchants des lames sur leurs parties supérieures (fig. 19). Contrôler que le mouvement lame (fig. 20) soit toujours bien vissé et bien graissé pendant le travail. A chaque fin de travail il faut bien nettoyer et graisser la barre.

### **DISPOSITIF DE SECURITE POUR BARRE DE COUPE**

Sur la barre de coupe on a monté un dispositif de sécurité (fig. 17) afin de protéger la barre au cas où un corps étranger bloquerait brusquement la lame. Si après une certaine période de travail avec plusieurs blocages de la lame, on voit une baisse de rendement de la barre, il faut ajouter une ou deux rondelles de 0,5 mm au-dessous de la rondelle selon illustré dans la figure afin de rétablir la pression du ressort sur le clabot.

### **Procéder dans la manière suivante:**

- 1) Décrocher la barre de la machine en agissant sur le levier de blocage
- 2) Dévisser la vis no. 1
- 3) Enlever la rondelle no. 2
- 4) Ajouter no. 1 ou deux épaisseurs de 0,5 mm.
- 5) Remonter la rondelle no. 2, la vis no. 1 et la barre sur la machine.

### **BROYEUR D'HERBE**

Cet outil (fig. 21) a été étudié pour l'entretien de parcs et de jardins. Il a une largeur de coupe de 50 cm. Sa grande puissance et les roues motrices permettent de travailler même dans des mauvaises conditions sans que l'opérateur est fatigué. Cet accessoire s'attache sur le porte outils du motoculteur et s'emploie avec les mancherons tournés vers le moteur. La transmission du mouvement à la lame est obtenue par une paire d'engrenages coniques. Le broyeur d'herbe est équipé d'un déclenchement libre sur l'embrayage pour éviter que son inertie cause des dégâts à la machine quand on actionne la marche arrière. Le réglage de la hauteur de coupe s'effectuera en réglant la position de la petite roue avant et en modifiant la position des patins latéraux (fig. 22). **Entretien:** Maintenir la lame du broyeur d'herbe bien affilée. On aura une meilleure coupe et le moteur ne sera pas soumis à effort. En démontant et en remontant la lame, serrer jusqu'au fond la vis de fixation. Il faut contrôler chaque 50 heures de travail le niveau de l'huile dans la boîte d'engrenages en enlevant le bouchon placé sur le dessus de la boîte et vérifier que le niveau de l'huile arrive au moins à 30 mm au fil du trou; si le niveau est plus bas ajouter de l'huile pour boîtes de vitesses 85 W 90. Vidanger l'huile une fois par an.

**Attention!** La rotation de la lame est très dangereuse: ne pas approcher les mains et les pieds ne pas nettoyer le broyeur avec le moteur en marche.

### **BROSSE ORIENTABLE cm 80**

La brosse (fig. 29) doit être attaché au porte-outils du motoculteur en suivant la même procédure de la barre faucheuse. Elle est très utile pour nettoyer roues et places est peut être utilisés pour déblayer la neige fraîche jusqu'à 10-12 cm. La brosse est orientable à gauche et à droite pour former des andains.

### **TURBINE A NEIGE**

Cet outil (fig. 23) étudié spécialement pour ce motoculteur est très utile pour déblayer des places, des entrées de garages etc. Il est composé d'une fraise à neige contenue dans un carénage ouvert sur le devant, qui tout en tournant à haut régime ramasse la neige et l'expulse à travers un tube de lancement dont l'inclinaison est réglable. La neige peut être jetée à une distance de 8 à 10 mètres dans n'importe quelle direction. La fraise se monte sur l'attache outils du motoculteur et se fixe avec le levier spécifique. Le guidon doit être tourné à 180° vers le moteur. La tige de réglage du tube de lancement se fixe sous le levier de positionnement du mancheron (fig. 24). La largeur de la turbine à neige est de 50 cm et il peut déblayer de la neige jusqu'à une hauteur de 30 cm. Dans le cas où la neige soit très mouillée, nous vous conseillons de tenir la tube de lancement directement vers l'avant pour ne pas obstruer la sortie de la neige. Les deux patins latéraux doivent à peine effleurer le terrain s'il est bien plat ou bien tenir haut la turbine si le terrain est accidenté. **Entretien:** une fois terminé le travail il est toujours conseillé d'enlever la neige restée dans la turbine en utilisant le bâton en dotation pour éviter qu'en se glaçant elle bloque la couronne mobile de la turbine. Il faut souvent vérifier le niveau de l'huile dans la boîte centrale du couple conique. Ajouter si nécessaire de l'huile pour boîte de vitesse 85W90 (pressions élevées).

### **BUTTOIR DERRIERE LA FRAISE**

Il est accroché derrière la fraise et travaille conjointement à elle; il trace les jauges pour l'irrigation ou pour l'ensemencement (fig. 25).

### **LAME A NEIGE ORIENTABLE cm 80**

Elle est grâce à sa robustesse le moyen idéal pour déneiger, pour niveler le gravier ou le terreau: elle s'incline à droite et à gauche (fig. 26).

### **ELARGISSEURS POUR ROUES**

Ils servent à élargir la voie et par conséquence augmentent la stabilité de la machine sur les côtes transversales. Ils se montent interposés entre les roues et l'arbre porte-roues. Ils élargissent la voie de 5-8 cm chaque côté (fig. 28).



# EINACHSSCHLEPPER G52

Sehr geehrter Kunde,  
wir danken Ihnen für Ihr Vertrauen, und sind sicher, dass Sie mit Ihrem neuen Einachsschlepper voll und ganz zufrieden sein werden. In diesem Handbuch finden Sie alles, was Sie für den Gebrauch und die Wartung Ihrer Maschine wissen müssen. Lesen Sie es daher aufmerksam durch, und halten Sie sich genau an die Anleitungen, damit Sie auch wirklich immer optimale Resultate erzielen und lange Freude an Ihrer Maschine haben werden.  
Bewahren Sie dieses Handbuch immer zusammen mit der Maschine auf.

## ALLGEMEINE BESCHREIBUNG UND VORGESEHENER GEBRAUCH

Die Grillo-Maschine G52 ist ein selbstfahrender Einachsschlepper mit nur einer Achse, der mit einer Fräse zur Bearbeitung des Bodens ausgestattet ist. Diese Maschine wird benutzt, um den Boden vorzubereiten (Entfernen von Unkraut, oberflächliches Fräsen) und gedacht für kleine Feldstücke, Gartenbau und Verbesserungsarbeiten im Garten sowie auch in Obstanlage zwischen den Reihen geeignet. Die Maschine besteht aus einem Trägerrahmen, wo der Verbrennungsmotor aufgebaut ist. Der Motor setzt sowohl die Räder als auch eine Zapfwelle in Gang, und die Zapfwelle ist normalerweise mit einer Fräse verbunden. Man kann auch andere Werkzeuge mit der Zapfwelle verbinden, wie z. B. Schneefräse, Mähbalken, Wiesenmäher, schwenkbares Schneeschild, Einscharpflug, schwenkbare Kehrmaschine, Zerstäuber-Pumpe etc... Es handelt sich um eine Maschine, die von dem Benutzer zu Fuß durch einem Lenkholm geführt wird, mit der Schaltung am Lenkholm.



**ACHTUNG!** Vor dem Anlassen des Motors die folgenden sicherheitstechnischen Hinweise genau durchlesen.

## SICHERHEITSTECHNISCHE HINWEISE

Vorsicht ist immer die beste Maßnahme, um Unfälle zu vermeiden!

Lesen Sie die folgenden Hinweise genau durch, bevor Sie mit der Arbeit beginnen.

Ein unsachgemäßer Gebrauch der Maschine und ihrer Ausrüstung kann Personen- oder Sachschäden zur Folge haben. Um alle eventuellen Risiken auf ein Minimum zu reduzieren, sind die folgenden Hinweise genauestens zu beachten:

- 1) Lesen Sie dieses Handbuch vor der ersten Benutzung der Maschine sorgfältig und ganz durch.
- 2) Die auf der Maschine angebrachten Hinweise bzw. Plaketten beachten.
- 3) Hände und Füße von der rotierenden Fräse fernhalten - Verletzungsgefahr!**
- 4) Soll die Maschine von einer anderen Person benutzt werden, ist diese vorher genauestens im Gebrauch und über die Unfallverhütungsmaßnahmen zu unterweisen.
- 5) Vergewissern Sie sich vor dem Einschalten der Maschine, dass sich keine anderen Personen und vor allem keine Kinder in der Nähe befinden.
- 6) Das Gerät auf keinen Fall benutzen, wenn Sie unter Alkoholeinfluss stehen und/oder müde sind.
- 7) Vor dem Fräsen den Boden kontrollieren; Steine, Stöcke oder andere Gegenstände können von der Fräse weggeschleudert werden oder die Maschine beschädigen, und müssen daher entfernt werden.
- 8) Beim Arbeiten immer geeignete Arbeitskleidung, Handschuhe, Arbeitsschuhe und Schutzbrillen tragen.
- 9) Die Maschine nicht auf steilen Hängen einsetzen; sie könnte sich überschlagen.
- 10) Das vorgeschriebene Mindestalter für die Benutzung der Maschine beträgt 16 (sechzehn) Jahre.
- 11) Im Rückwärtsgang nur langsam fahren.
- 12) Bei hohen Motordrehzahlen müssen die Bedienungshebel "mit Gefühl" benutzt werden.
- 13) Den Motor nicht in geschlossenen Räumen laufen lassen (Vergiftungsgefahr - gefährliche Abgase).

- 14) Beim Nachtanken den Motor immer abschalten, nicht rauchen, und offene Flammen bzw. Funken aus dem Gefahrenbereich entfernen.
- 15) Keinen Treibstoff verschütten, und beim Tanken ausgetretenen/verschütteten Treibstoff vor dem Anlassen des Motors entfernen.
- 16) **Hände und Füße von der rotierenden Messe des Wiesenmähers fernhalten - Verletzungsgefahr!**
- 17) Den Treibstoff in speziell zu diesem Zweck hergestellten Behältern aufbewahren.
- 18) Nur bei Tageslicht oder guter Beleuchtung arbeiten.

#### **FOLGENDES IST ZU VERMEIDEN**

- 19) Jeder unsachgemäße Gebrauch hat den Verfall des Garantieanspruches und der Haftung des Herstellers zur Folge.
- 20) Die Maschine nicht benutzen, um Personen, Tieren oder Dinge zu befördern.

#### **WEITERE SICHERHEITSRELEVANTE HINWEISE**

- 21) Die Sicherheitsvorrichtungen auf der Maschine niemals außer Funktion setzen bzw. entfernen!
- 22) Niemals mit laufendem Motor Reinigungsarbeiten bzw. Einstellungen durchführen.
- 23) Die Maschine niemals von einer anderen Person kontrollieren lassen, während Sie selbst auf dieser sitzen und der Motor läuft.
- 24) Der Benutzer ist immer für anderen Personen zugefügte Schäden verantwortlich!
- 25) Beschädigte bzw. verformte Hacken nicht reparieren, sondern immer auswechseln.
- 26) Ausschließlich Original-Grillo-Ersatzteile verwenden.
- 27) Vor jeder Benutzung der Maschine sicherstellen, dass alle Sicherheitseinrichtungen funktionieren. Es ist strengstens untersagt, die Sicherheitseinrichtungen außer Funktion zu setzen oder zu entfernen.
- 28) Vor jeder Benutzung der Maschine sicherstellen, dass alle Schrauben und Feststellmutter der Fräs- bzw. der Hackeinrichtung gut angezogen sind.
- 29) Die Schutzverkleidung (Gehäuse, Kot-bleche, usw.) dürfen nicht abmontiert werden.
- 30) Die Fräseinrichtung niemals mit laufendem Motor reinigen.
- 31) Niemals barfuß arbeiten.
- 32) Die Einstellung des Motors, im Besonderen die maximale Drehzahl, nicht verstellen.
- 33) Bevor die Maschine in einem eingeschlossenen Raum abgestellt wird, muss der Motor abgekühlt sein.
- 34) **ACHTUNG:** Um die Brandgefahr zu reduzieren, müssen der Motor, der Auspufftopf, die Auspuffkrümmer immer frei von Gras, Blättern, Staub usw. gehalten werden.
- 35) Den Treibstofftank immer nur im Freien entleeren.
- 36) Keine Passagiere befördern.

### **IDENTIFIKATION DER MASCHINE UND KUNDENDIENST**



#### **IDENTIFIKATION DER MASCHINE**

Auf dem Maschinenrahmen befindet sich eine Plakette mit der Seriennummer der Maschine, die für die Bestellung von Ersatzteilen und bei allen die Maschine betreffenden Anfragen an den Hersteller/Händler anzugeben ist.

#### **KUNDENDIENST**

In diesem Handbuch finden Sie Anleitungen für den korrekten Gebrauch Ihrer Maschine und die vom Benutzer allein durchführbaren Wartungseingriffe.

Für alle nicht in diesem Handbuch beschriebenen Eingriffe und Arbeiten wenden Sie sich bitte an Ihren Grillo-Händler.

## ERSATZTEILE

Verwenden Sie ausschließlich Original-Ersatzteile, die unter sicherheits- und montagetechnischem Standpunkt keine Probleme bereiten können. Bei der Ersatzteilebestellung immer die Seriennummer der Maschine angeben. Für die Ersatzteile des Motors die Hinweise im Handbuch des Motors beachten.

## GARANTIE

Es gelten die gesetzlichen Garantiebedingungen. Der Händler muss eine Kopie der Garantie-Karte der Maschine dem Kunden geben. Die Kopie kann von der Grillo Webseite heruntergeladen werden. Für den Motor gelten die vom jeweiligen Hersteller vorgesehenen Garantiebedingungen.

## ERSATZTEILE-BESTELLUNG

Immer die Seriennummer der Maschine und die Artikelnummer des gewünschten Ersatzteils angeben. Wenden Sie sich bitte an unsere Ersatzteilleger. Unsere Adresse ist:

GRILLO S.p.A.  
Via Cervese 1701 - 47521 CESENA (FC) - ITALIEN  
Tel. 0039 / 0547 / 633111 - Fax 0039 / 0547 / 632011  
Web site: [www.grillospa.it](http://www.grillospa.it) - E-mail: [grillo@grillospa.it](mailto:grillo@grillospa.it)

## TECHNISCHE DATEN

**MOTOR:** - ROBIN SUBARU **EX17** 169 cm<sup>3</sup>, 5HP mit 3600 U.p.M., Einzel-Zylinder, Benzin.

- KOHLER **SH265** 196 cm<sup>3</sup>, 5,5HP mit 3600 U.p.M., Einzel-Zylinder, Benzin.

**ANLASSER:** Reversierstarter.

**KRAFTSTOFFEBEHÄLTER:** 3,6 Liter (EX17-SH265).

**VERBRAUCH PRO STUNDE:** 1,5 Liter (EX17) – 1,7 (SH265).

**GETRIEBE:** Zahnräder im Ölbad mit 2 Gängen, ein Vortwärtsgang und ein Rückwärtsgang.

**ZAPFWELLE:** 644 U.p.M. bei Version Einachsschlepper mit Drehsinn gegen den Uhrzeigersinn und 965 U.p.M. bei Version Motormäher mit Drehsinn in Uhrzeigersinn.

**SCHNELLKUPPLUNG FÜR ZUBEHÖRE:** Ø 50 mm.

**SICHERHEITSVORRICHTUNG:** Motor-Stopp; die Fräse schaltet sich automatisch aus, wenn den Rückwärtsgang eingelegt wird.

**FRÄSE:** Standard-Fräse von 500 mm und verstellbar auf 370 mm.

**ARBEITSTIEFE:** 130 mm.

**LENKHOLM:** höher-und seitlich verstellbar und auf Schwingungsdämpfern eingebaut.

**GESCHWINDIGKEIT MIT RÄDERN 13x5.00-6:** Version Einachsschlepper im VG 1,4 km/h und im RG 2,2 km/h – Version Motormäher im VG 2,2 km/h und im RG 1,4 km/h.

**RAUMBEDARF MIT RÄDERN 13x5.00-6:** 400 mm.

**ZUBEHÖRE:** Mähbalken 86 cm mulching, Doppelmesserbalken 96 cm. Häufelkörper hinter der Fräse, Radverbreiterung 50-85 mm für jede Seite, Schlegelmäher 50 cm, schwenkbares Schneeschild 80 cm, Schneeketten für Räder, schwenkbare Kehrmaschine 80 cm.

## INBETRIEBNAHME DER MASCHINE

- 1) Motoröl einfüllen, halten Sie sich genau an das beiliegende Handbuch.
- 2) Getriebeöl kontrollieren: BLASIA 220 oder dessen entsprechendes Produkt ISO-L-CKD, DIN 51502 PGLP oder 80 W 90 (API GL5) benutzen. Menge: 750 g.

Vor Anlassen des Motors stets kontrollieren,

- dass alle Schrauben und Muttern fest angezogen sind
- dass die Wendegetriebehebel auf dem Schaltkasten in der richtigen Position ist. Einachsschlepper (A) oder Motor-Balkenmäher (B) (Abb. 1).
- dass der Gerätekupplungshebel im Leerlauf ist (auf der Abbildung ist das Gerät eingeschaltet) und dass der Antriebshebel (Abb. 2 Nr. 1) in Leerlaufposition steht (Abb. 3).
- dass der Luftfilter gut gereinigt ist (Abb. 4)
- den Kraftstoff mit Hilfe eines mit einem feinen Filter ausgerüsteten Trichters in den Tank füllen (Abb. 6).
- dass die Zubehörteile gut an die Maschine angeschlossen sind (Abb. 5).
- dass die richtige Lenkholmhöhe eingestellt ist. (Abb. 2 Nr.4).

## BETRIEBSANLEITUNG

### ANLASSEN DES MOTORS

Den Benzinhahn öffnen (Abb. 7 Nr. 2), den Gashebel bis zur Hälfte drücken (Abb. 2 Nr. 5), die Totmannvorrichtung einschalten (Abb. 2 Nr. 6) – bei kaltem Motor die Starthilfe des Vergasers betätigen (Abb. 7 Nr. 7) CHOKE. Die Anlass-Schnur (Abb. 8) kräftig ziehen, so dass der Motor anspringt. Nach Anlassen des Motors die Starthilfe in die Position RUN bringen und den Beschleunigungshebel langsam auf Minimum zurückstellen.

### START DER MASCHINE

Die Motordrehzahl niedrig halten; durch Loslassen des Hebels Nr. 3 kuppelt sich das Gerät ein (Abb. 2), gleichzeitig beschleunigen und den Radschaltkupplungshebel loslassen (Abb. 2 Nr. 1). Die Maschine setzt sich so in Bewegung. Durch Ziehen des Hebels Nr. 1 (Abb. 2) hält die Maschine an. Durch Ziehen des Hebels Nr. 2 (Abb. 2) fährt die Maschine rückwärts. Zum Blockieren der Hebel das Halterungssystem einhaken (Abb. 3). Durch Betätigen des Hebels (Abb. 9) ist der Lenkholm seitlich verstellbar " 1 Position nach rechts – 1 Position nach links", dies ist sowohl bei der Version Einachsschlepper als auch bei der Version Motor-Balkenmäher möglich.

### ARBEITSENDE

Um den Motor nach Beendigung der Arbeit abzustellen, den Gashebel in STOPP-Position bringen (Version mit HONDA-Motor), oder auf den ON-OFF Schalter auf dem Motor drücken (Version mit ROBIN-Motor). Anschließend den Benzinhahn schließen (siehe Motorhandbuch).

### EVENTUELL AUFTRETENDE STÖRUNGEN UND DEREN BEHEBUNG

Nachfolgend finden Sie eine Liste kleiner Störungsmöglichkeiten, die vom Kunden selbst behoben werden können. Der Motor springt nicht an:

der Reihe nach folgende Kontrollen durchführen:

- der Kraftstofftank sollte mindestens bis zur Hälfte gefüllt sein
- der Benzinhahn muss geöffnet sein
- der Kraftstoff muss den Vergaser erreichen
- das Belüftungsloch auf dem Tankdeckel sollte nicht verstopft sein
- der Luftfilter muss sauber sein.
- die Stromzufuhr der Zündkerze muss gewährleistet sein (Abb. 10). Halten Sie sich genau an das beiliegende Handbuch. Sollte der Strom nicht die Zündkerze erreichen, nachdem Sie eventuelle Störungen in den elektrischen Kabeln kontrolliert und die Zündkerze gereinigt haben, ersetzen Sie diese durch eine neue Zündkerze mit gleichem Wärmegrad. Sollte dieser Versuch

fehlschlagen, muss man den Fehler im Innern des magnetischen Schwungrades suchen. Wir empfehlen Ihnen, sich in diesem Fall an die nächste Kundendienststelle zu wenden.

## WARTUNG UND SCHMIERUNG

### ACHTUNG!

- Vor jedem Reinigungs-, Wartungs- oder Reparaturingriff den Zündkerzenkabel aus Zündspule entfernen. Zweckmäßige Arbeitskleidung und Arbeitshandschuhe tragen.
- Wenn die Maschine oder ein Teil der Maschine angehoben wird, benutzen Sie immer geeignete Arbeitsmittel wie z.B. Hubtische oder Radkeile.
- Wenn Sie Wartungsoperationen an der Maschine durchführen, lassen Sie die angehobene Maschine nie in ungesicherten Zustand (ohne Radkeile) und unbewacht, vor allem an einem Ort, wo unerfahrene Personen oder Kinder leichten Zugang zur Maschine haben können.
- Altöl, Benzin und andere umweltverschmutzende Produkte ordnungsgemäß entsorgen! - Eine gute Wartung und eine korrekte Schmierung halten den Mäher stets funktionstüchtig und einsatzbereit.

### SCHMIERUNG

Folgende Hinweise sind zu beachten, wobei die Maschine in waagerechter Position gehalten werden muss.

**Anmerkung:** der Ölwechsel ist nur bei betriebswarmer Maschine durchzuführen, um den kompletten Ausfluss des Öls zu begünstigen.

### MOTORÖL

Die Normen im Motorhandbuch müssen genauestens beachtet werden. Es ist unbedingt nötig, alle 4 Stunden den Ölstand zu kontrollieren, den Verschluss entfernen (Abb. 11 Nr.1) und prüfen, ob das Öl den Einfüllhochrand erreicht und nach 20 Betriebsstunden den ersten Ölwechsel durchführen, danach das Öl alle 50 Betriebsstunden wechseln (halten Sie sich genau an das Motorenhandbuch), wobei der Verschluss (Abb. 11 Nr. 2) entfernt werden muss.

### WECHSELGETRIEBEÖL

Ungefähr alle 50 Betriebsstunden durch Entfernen der Schraube (Abb. 1 Nr. 1) den Ölstand kontrollieren und bei Bedarf mit BLASIA 220 (ISO-L-CKD, DIN 51502 PGLP; API GL5) befüllen. Menge: 750 g. Einmal pro Jahr das alte Öl durch neues ersetzen. Zum Entfernen des alten Öls den Verschluss öffnen (Abb. 12 Nr. 1).

### WARTUNG

Nach den ersten Betriebsstunden das Räderauskupplungskabel und das Wendegetriebekabel kontrollieren und bei Bedarf die Betätigung der Einstellschraube am Handgriff regulieren (Abb.3). Die Schnellkupplung muss stets sauber und mit Fett geschmiert sein. Sollte die Beilagscheibe zuviel Spiel haben muss die Sicherheitsmutter des Exzentrikhebels festgezogen werden. Zum Entfernen der Verkleidung nach oben ziehen wie auch die Plastikabdeckung.

### WARTUNG AM SAISONENDE

Die Maschine sorgfältig reinigen. Motor-und Getriebeöl wechseln. 2 Holzlatten unter die Räder legen

### ZUSAMMENFASSENDE TABELLE DER WARTUNG

OPERATION		JEDE 8 STUNDEN	NACH DEN ERSTEN 20 STUNDEN	JEDE 50 STUNDEN	JEDE 100 STUNDEN	JEDES JAHR ODER JEDE 200 STUNDEN
Motoröl	das Niveau überprüfen	•				
	wechseln		•		•	
Luftfilter	überprüfen	•				
	wechseln				*	
Zündkerze	überprüfen/einstellen				•	
	wechseln					•
Getriebeöl	Das Niveau überprüfen			•		
	wechseln					•
Überprüfen Sie, dass das Ansauggitter des Motors sauber ist		•				
Mähbalken	Die Anschluss des Messers überprüfen		•	•		
	einfetten	•				
Überprüfen Sie, dass die Hacken gut geschärft und befestigt sind.			•	•		
Mit Fett einschmieren		•				
Kuplungsspiel überprüfen			•	•		

• empfohlene Operation

\* nur wenn notwendig durchführen

### ZUBEHÖRE

#### FRÄSE

Die Fräse dient zum Auflockern der oberen Erdschicht, um deren Durchlässigkeit zu erhöhen und gleichzeitig Unkraut zu beseitigen (Abb. 13). Die Frästiefe kann durch Verstellen des Zentralmessers unter der Fräsmaschine eingestellt werden. Die Arbeit beginnt man normalerweise mit einem Messer, das in der tiefsten Position eingestellt ist, und das man anschließend je nach gewünschter Höhe verstellt. **Vorsicht:** An der Fräse sind zwei Sicherheitsschrauben angebracht, die die Hackmessereinheit befestigen, um das Triebwerk der Maschine zu schützen. Blockiert ein Stein oder ein anderer Fremdkörper plötzlich die Umdrehung der Fräse, tritt das Sicherheitssystem ein. In diesem Fall muss der Motor sofort abgeschaltet werden; man muss die Schrauben auswechseln, welche die Hackmessereinheit an die Hackmesserwelle befestigen. Benutzen Sie hierzu 12.9 Stahlschrauben. (Grillo Art.-Nr.: 146374).



Merke: Auf harten Böden, wenn die Maschine dazu neigt, nach vorn zu springen, das Messer soweit wie möglich senken und den Schlitten in waagerechter Position halten (Abb. 14). Kontrollieren Sie, ob die Messer richtig angebracht sind (Abb. 15). Den Ölstand alle 20 Betriebsstunden auf dem Gehäusedeckel überprüfen (Abb. 15 Nr. 2). Bei Bedarf mit Öl 85 W 90 nachfüllen.

Zur Verengung der Fräse auf 33 cm ist Artikel Nr. 929512 erforderlich.

## **MÄHBALKEN**

Der an diese Maschine anschließbare Mähbalken ist mit einem zentralen Mähantrieb ausgestattet. Die robuste Konstruktion und das hohe Leistungsvermögen macht es zum idealen Gerät zum Mähen kleiner Flächen, Park- und Gartenanlagen. Der Balken wird anstelle der Fräse an der dafür vorgesehenen Anschlusskupplung angebracht und durch Betätigung des Hebels fixiert (Abb. 5).

Der Lenkholm wird um 180° zum Motor hingedreht, indem man den Lenkholmpositionshebel betätigt (Abb. 9). Um das Fahren der Maschine in der Version Motor-Balkenmäher zu ermöglichen, muss der Umsteuervorrichtungshebel auf die Position B wie in Abb. 1 eingestellt werden.

### **Wartung des Mähbalkens**

- Einstellung der Messerhalterung überprüfen (Abb. 18). Nicht zu fest nachstellen, ansonsten würde sich der Motor beim Anschluss an die Stange ausschalten und die Stange würde wegen Überhitzung beschädigt.
- "Die Klinge muss sich durch Betätigen des Handrads drehen"
- Die Schärfe der Messer stets überprüfen
- Die Schnittkanten der Messer stets an der oberen Seite schärfen (Abb. 19).
- Die Mähbalken nach Beendigung der Arbeiten von Erd- und Grasresten befreien, reinigen und anschließen ölen.

### **SICHERUNGSVORRICHTUNG DES MÄHBALKENS**

Am G52 ist eine Sicherungsvorrichtung am Mähdeck montiert. Sie schützt das Mähdeck falls ein Fremdkörper plötzlich das Messer blockiert. Falls nach einer gewissen Arbeitszeit und nach mehrmaligem Blockieren des Messers die Leistung des Mähdecks verschlechtert, legen Sie eine Abstandsscheibe zu 0,5 mm unter die Scheibe, um den Druck der Federn auf die Kupplung wiederherzustellen.

#### **Gehen Sie wie folgt vor:**

- 1) Betätigen Sie den Hebel zum Abhängen des Mähdecks von der Maschine.
- 2) Schraube Nr. 1 abschrauben
- 3) Scheibe Nr. 2 entfernen
- 4) Ein oder zwei Abstandsscheiben zu 0,5 mm unterlegen.
- 5) Scheibe Nr. 2, Schraube Nr. 1 und das Mähdeck wieder auf der Maschine anbringen.

## **WIESENMÄHER**

Dieses Gerät (Abb. 21) wurde für die Pflege von Parkanlagen und Gärten entwickelt und hat eine Schnittbreite von 50 cm. Die hohe Leistung sowie die Antriebsräder erlauben ein leichtes Arbeiten auch bei schwierigen Verhältnissen. Der Wiesenmäher wird an die Schnellanschlusskupplung des Einachsschleppers angebracht und mit dem zum Motor gedrehten Lenkholm benutzt. Der Messerbewegungsantrieb erfolgt über ein Paar konischer Zahnräder. Der Wiesenmäher verfügt über einen freien Auslöser an der Schaltkupplung, damit er mit seiner Schwungkraft die Maschine bei Einkupplung des Rückwärtsgangs nicht beschädigt. Die Schnitthöhe des Rasens wird durch das Verstellen der Vorderradposition (Abb. 22) bestimmt, oder durch die Änderung der Position der seitlichen Kufen.

## **WARTUNG**

Die Klingen müssen immer gut geschärft sein: dadurch wird das Schnittbild verbessert und der Motor weniger beansprucht. Beim An- und Abmontieren der Klingen die Schrauben immer fest anziehen. Alle 50 Betriebsstunden den Ölstand im Zahnradkasten kontrollieren. Der Verschluss muss auf der oberen Seite des Kastens öffnen und prüfen, dass der Ölstand mindestens bei 30 mm vom Einfüllhochrand liegt. Ist der Ölstand zu niedrig mit Öl 85 W 90 auffüllen. Einmal pro Jahr das Öl wechseln. **VORSICHT:** Die Rotation der Messer ist extrem gefährlich. Hände und Füße weit vom Messer entfernt halten. Die Maschine nicht bei laufendem Motor reinigen.

## **SCHWENKBARE KEHRMASCHINE cm 80**

Die schwenkbare Kehrmachine kann direkt an die Schnellkupplung angebracht werden, indem man die Anleitungen für die Anbringung des Mähbalkens befolgt. Dieses Werkzeug ist für die Reinigung von Straßen und Plätzen geeignet. Es kann auch benutzt werden, um 10-12 cm hohe Schnee zu schaufeln. Die Kehrmachine kann nach links oder rechts gesteuert werden, um Schnee-Schwaden zu machen.

## **SCHNEEFRÄSE**

Die Schneefräse wurde speziell für den Einachsschlepper entworfen. Die Schneefräse ist sehr nützlich zum Schneeschieben auf Plätzen, Garageneinfahrten usw. Sie besteht aus einer Turbinenfräse in einem nach vorne geöffneten Gehäuse eingefasst, die bei entsprechender Drehzahl die Schnee aufnimmt und durch ein verstellbares Rohr auswirft. Die Schnee kann somit bis zu einer Entfernung von 10-8 Mt. (nach rechts, links vorne und alle Richtungen) geworfen werden. Die Schneefräse wird am Gewindeflansch für die Zusatzgeräte angebracht und mit zwei Muttern befestigt. Der Lenker wird um 180° zur Motorseite gedreht. Die Einstellungsstange des Auswurfrohres wird unter dem Einstellungshebel angebracht (Abb. 24). Die Schneefräse ist 50 cm breit und räumt Schnee bis zu einer Höhe von 30 cm. Bei sehr nassem Schnee ist es ratsam, das Auswurfrohr nach vorne zu richten, um Verstopfungen im Rohr zu vermeiden. Die beiden seitlichen Schnitten müssen so reguliert werden, dass sie den Boden kaum streifen, wenn dieser asphaltiert ist, oder den Schneepflug hoch halten, wenn das Gelände uneben ist. **Wartung:** Am Ende der Arbeit ist es ratsam, den restlichen Schnee im Schneepflug zu entfernen, um eine Vereisung des Turbinenläufers zu vermeiden. Den Ölstand im Zentralkasten regelmäßig kontrollieren, wo sich der Kegelradtrieb befindet. Wenn nötig Öl SAE 85W90 (erhöhter Druck) auffüllen.

## **HÄUFELKÖRPER HINTER DER FRÄSE**

Wird hinter der Fräse montiert, und arbeitet zusammen mit dieser; dient zum Ziehen von Bewässerungs- oder Saatfurchen.

## **SCHWENKBARES SCHNEESCHILD cm 80**

Dieses robuste Schneeschild dient zum Schneeräumen und zum Planieren von Schotter- und Erdhaufen und ist nach links und rechts schwenkbar (Abb.26).

## **RADVERBREITERUNGEN**

Radverbreiterungen dienen zur Spurerweiterung und erhöhen die Stabilität der Maschine und erhöhen die Stabilität der Maschine beim transversalen Schnitt an Hängen. Sie werden zwischen den Rädern und der Radwelle angebracht und erweitern die Spur nach Bedarf um 5 cm oder 8,5 cm pro Seite (Abb. 28).

# MOTOCULTOR G52

Amable cliente,

dándole las gracias por la confianza y la preferencia otorgada a nuestro motocultor, confiamos en que el uso de esta nueva máquina suya se ajuste plenamente a sus necesidades. Por el uso excelente y por su mantenimiento a través del tiempo, le rogamos lea atentamente y siga escrupulosamente las indicaciones de este libro; esto le permitirá obtener los máximos resultados y proteger su inversión. Le rogamos que guarde este libro, el cual tendrá que acompañar siempre a la máquina.

## DESCRIPCIÓN GENERAL Y USO PREVISTO

El motocultor es una máquina agrícola autopropulsada con un solo eje, equipada de fresa para la elaboración del terreno. Estas máquinas se utilizan para preparar el suelo (limpieza de las malezas, fresado superficial) y para pequeñas obras de acabado, entre los árboles y en la horticultura en general. La máquina está constituida por un chasis portante sobre el que se encuentra posicionado el motor de explosión que acciona las ruedas y una toma de fuerza. Esta toma de fuerza es utilizada generalmente con un grupo fresa, además de otros accesorios como quitanieves, barra segadora, trituradora de hierba, excavadora frontal orientable, arado, barredora, bombas de tratamiento, etc... La máquina es conducida por un operador que sigue los movimientos del motocultor a través de un manillar donde se encuentran los mandos.



**¡ATENCIÓN! Antes de arrancar el motor leer atentamente.  
¡Las siguientes advertencias son importantes para su integridad física!**

## ADVERTENCIAS CONTRA ACCIDENTES

La prudencia es el arma principal en la prevención de los accidentes.

Le rogamos vivamente que lea con atención las advertencias siguientes sobre el uso de la máquina, antes de empezar el trabajo.

El uso incorrecto del motocultor y de su equipamiento puede ser perjudicial; para reducir estas posibilidades adoptar las precauciones necesarias que se indican a continuación:

- 1) Lea este manual en su totalidad, antes de encender y poner en marcha el motocultor.
- 2) Preste una atención especial a las prohibiciones y a las etiquetas de seguridad alrededor de la máquina.
- 3) La rotación de la fresa es muy peligrosa, **no poner nunca las manos o los pies debajo de la fresa.**
- 4) Antes de permitir que otras personas trabajen con el motocultor, es preciso ponerlas al corriente de las normas de seguridad y de cómo se usa la máquina.
- 5) Antes de encender el motocultor comprobar que no hay personas alrededor; especialmente niños.
- 6) No usar el motocultor cuando se esté cansado y no beber alcohol.
- 7) Controlar el terreno antes de realizar el fresado, viendo que no hay piedras, palos o cuerpos extraños, que pudieran dañar la máquina o ser lanzados lejos, y por lo tanto muy peligrosos.
- 8) **Antes de comenzar el trabajo, ponerse prendas apropiadas de trabajo, guantes, botas y gafas.. (max. 25%).**
- 10) No dejar trabajar a muchachos demasiado jóvenes; está prohibido el uso de la máquina a los menores de 16 años.
- 11) No hacer marcha atrás con el motor acelerado.
- 12) Es peligroso accionar las palancas bruscamente, con el motor al régimen máximo.
- 13) Para evitar el peligro de exhalaciones venenosas, no utilizar el motor encendido en un local cerrado.
- 14) Apagar siempre el motor antes de repostar combustible, mantenerse alejado de chispas o llamas y ¡no fumar!

- 15) Evitar derrames de combustible y tras haber llenado el depósito limpiar cualquier derrame antes de arrancar el motor.
- 16) La rotación de la cuchilla de la cortadora de césped es sumamente peligrosa, **nunca poner las manos o los pies debajo del plato de corte.**
- 17) Almacenar el combustible en recipientes fabricados específicamente con dicha finalidad.
- 18) Trabaje sólo con la luz natural o con luz artificial muy buena.

### EVITAR LOS USOS INCORRECTOS

- 19) Cualquier uso impropio supone la anulación de la garantía y la exoneración de cualquier responsabilidad del fabricante.
- 20) Nunca utilizar la máquina para transportar personas, animales o cosas.

### MEDIDAS PREVENTIVAS COMPLEMENTARIAS

- 21) **No manipular sin autorización o desactivar los dispositivos de seguridad.**
- 22) **No hacer ningún tipo de regulación o limpieza con el motor en marcha.**
- 23) **No hacer controlar la máquina por nadie mientras esté conduciendo con el motor en marcha.**
- 24) El usuario siempre es responsable de los daños originados a terceros.
- 25) Las azadas deformadas o dañadas deberán sustituirse siempre, no repararlas nunca.
- 26) Usar siempre recambios originales Grillo.
- 27) Antes de comenzar cualquier trabajo con la máquina, comprobar que todos los sistemas contra accidentes, de los cuales la máquina va dotada, funcionan perfectamente. Está rigurosamente prohibido desactivarlos o manipularlos sin autorización.
- 28) Antes de comenzar a trabajar, controlar que los tornillos y las tuercas de bloqueo de la fresa y de las azadas están bien apretados.
- 29) El equipamiento de protección (capós, guardabarros, etc.), se mantiene siempre durante el trabajo.
- 30) No limpiar la fresa con el motor encendido.
- 31) No usar la máquina con los pies descalzos.
- 32) No modificar las regulaciones del motor, especialmente la cantidad máxima de revoluciones.
- 33) Dejar enfriar el motor antes de guardar la máquina en ambientes cerrados.
- 34) **ATENCIÓN:** Para reducir el peligro de incendio, mantener el motor, el silenciador del escape y los tubos de escape libres de hierba, hojas, polvo, etc..
- 35) Si fuera necesario vaciar el tanque de combustible, efectuar la operación al aire libre.
- 36) Trabajar sólo a la luz del sol o con buena iluminación artificial.

## IDENTIFICACIÓN Y ASISTENCIA



### IDENTIFICACIÓN

La máquina va dotada de una placa situada sobre el chasis con el número de matrícula. Este número es indispensable para cualquier intervención técnica y para solicitar los recambios.

### SERVICIO DE ASISTENCIA

Este manual da las indicaciones para usar el motocultor y para efectuar un mantenimiento básico correcto, que puede realizar el mismo usuario. Para las operaciones que no se describen en este libro, consultarse con el Revendedor de la Zona.

### RECAMBIOS

Se aconseja emplear exclusivamente recambios originales, los únicos que ofrecen características de seguridad e intercambiabilidad. Cualquier pedido ha de llevar el número de matrícula. Para los recambios del motor, atenerse a las indicaciones del libro específico.

## **GARANTÍA**

La garantía es ofrecida en los modos y dentro de los límites previstos por la ley en vigor. El revendedor tiene que entregar el certificado de garantía de la máquina al cliente final, imprimiendo una copia de la registración del sitio Internet Grillo. Por lo que respecta el motor, valen las condiciones previstas por los respectivos fabricantes.

## **COMO SOLICITAR LOS RECAMBIOS**

Indicar siempre el número de matrícula de la máquina y la referencia de la pieza que se ha de sustituir. Dirigirse a nuestros centros de recambios que se encuentran en todas las provincias. Nuestras señas son:

GRILLO S.p.A.

Via Cervese 1701 - 47023 CESENA (FC) - ITALIA

Tel. 0039 / 0547 / 381333 - Fax 0039 / 0547 / 632011

Web site: [www.grillospa.it](http://www.grillospa.it) - E-mail: [grillo@grillospa.it](mailto:grillo@grillospa.it)

## **CARACTERISTICAS TECNICAS**

**MOTOR:** - ROBIN SUBARU **EX17**, 169 cm<sup>3</sup>, 5HP (a 3600rpm), monocilíndrico a gasolina;

- KOHLER **SH 265**, 196 cm<sup>3</sup>, 5,5HP (3600rpm) monocilíndrico a gasolina.

**ARRANQUE:** de tiro con autoenvolvente.

**CAPACIDAD DEPÓSITO CARBURANTE:** 3,6 L (EX17 / SH 265)

**CONSUMO HORARIO:** 1,5 l (EX17) – 1,7 l (SH 265)

**CAMBIO:** con engranajes en baño de aceite, de 2 marchas (1 adelante + 1 atrás).

**TOMA DE FUERZA:** de 644 rpm en versión motocultor y sentido de rotación anti-horario; de 965 rpm en versión segadora y sentido de rotación horario.

**ENGANCHE RÁPIDO HERRAMIENTAS:** Ø 50 mm.

**DISPOSITIVO DE SEGURIDAD:** motorstop.

**FRESA:** estándar mm 500, regulable hasta mm 370

**PROFUNDIDAD DE TRABAJO:** 130 mm

**MANCERAS:** regulable en altura y reversible lateralmente; montada sobre dispositivo antivibración.

**VELOCIDAD CON RUEDAS 13X5.00-6 km/h:** en versión motocultor **A** 1,4 - **RM** 2.2; en versión segadora **A** 2.2 Km/h - **RM** 1.4 Km/h

**ANCHO MÁXIMO con ruedas 13x5.00-6:** 400 mm.

**ACCESORIOS:** barra segadora Mulching 86 cm, barra segadora doble cuchilla 96 cm, asurcador retrofresa, extensión ruedas mm 50 o 85 mm, desbrozadora 50 cm, pala frontal orientable 80 cm, cadenas para ruedas, barredora orientable e inclinable 80 cm.

## PUESTA EN SERVICIO DE LA MÁQUINA

- 1) Cargar el aceite motor ateniéndose al manual de instrucciones adjunto.
- 2) Controlar el aceite tipo BLASIA 220 (correspondencia internacional ISO-L-CKD, DIN 51502 PGLP) o 80W90 API GL5. Cantidad: 750 g.

Antes de encender el motor, controlar siempre:

- que todas las tuercas y tornillos estén bien apretados;
- que la palanca de activación situada sobre el cárter cambio esté en posición libre (en la figura la herramienta está conectada). La palanca de mando avance (fig. 2 no. 1) esté en punto muerto (fig. 3).
- que el filtro del aire esté bien limpio (fig. 4)
- llenar el depósito de carburante, sirviéndose de un embudo provisto de un filtro muy fino (fig. 6);
- que los accesorios se encuentren bien fijados a la máquina (fig. 5);
- colocar las manceras en la altura justa (fig. 2 n. 4);

## INSTRUCCIONES DE USO

### ENCENDIDO DEL MOTOR

Abrir el grifo del carburante (fig. 7 n. 2) apretar hasta la mitad de su recorrido la palanca de mando gas (fig. 2 n. 5), enganchar el Motor Stop (fig. 2 n. 6) si el motor está frío y accionar el dispositivo de estárter sobre el carburador (fig. 7 n. 1) (ateniéndose al manual de instrucciones adjunto); tirar la empuñadura del arranque manual (fig. 8) y dar un tirón enérgico. Una vez encendido el motor, cuando comiencen las primeras explosiones, llevar el estárter a la posición RUN y después, lentamente la manecilla acelerador al mínimo.

### ARRANQUE DE LA MAQUINA

Con el motor en régimen bajo, conectar la herramienta soltando la palanca no. 3 (fig. 2), acelerar oportunamente y soltar la palanca no. 1 que pone en movimiento las ruedas motrices (fig. 2 no. 1), la máquina se pondrá en movimiento. Tirando de la palanca no. 1 (fig. 2) la maquina se para. Tirando de la palanca no. 2 (fig. 2) la máquina retrocede. Para bloquear la palanca enganchar el dispositivo de bloqueo palanca (fig. 3). Accionando la palanca (fig. 9), se pueden desplazar lateralmente las manceras "1 posición a la derecha, 1 posición a la izquierda" en versión motocultor y en versión segadora.

### FIN DEL TRABAJO

Una vez terminado el trabajo llevar la palanca del acelerador en la posición STOP para parar el motor (parada versión con motor HONDA) o apretar el botón ON-OFF situado en el motor (versión con motor ROBIN). Por último, cerrar el grifo del carburante (véase manual del motor).

### POSIBLES INCONVENIENTES Y SUS REMEDIOS

A continuación, ofrecemos una lista de pequeños inconvenientes y los remedios que el cliente puede aplicar directamente. Si el motor no arranca, efectuar los siguientes controles siguientes en el orden indicado:

- que el depósito de la gasolina esté lleno por lo menos hasta la mitad;
  - que el depósito de la gasolina esté abierto;
  - que el estárter esté accionado (si el motor está frío ) (fig. 7 n. 1 CHOKE)
  - que el carburante llegue al carburador;
  - que el orificio situado sobre el tapón del depósito no se encuentre obturado;
  - que el filtre del aire esté bien limpio (fig. 4);
  - que llegue corriente a la bujía (fig. 10) ateniéndose al manual de instrucciones motor adjunto. Si la corriente no llega, después de haber averiguado que no existan defectos en los cables eléctricos y de haber limpiado la bujía, cambiarla teniendo cuidado de que la nueva sea de grado térmico igual. Si estos remedios no surten efectos, la avería deberá buscarse en el interior del volante magnético; le aconsejamos entonces recurrir al Centro de Asistencia más cercano.



## MANTENIMIENTO Y LUBRICACION

### ¡ATENCIÓN!

- Desconectar la bujía antes de iniciar cualquier operación de limpieza, mantenimiento o reparación. Llevar indumentaria apropiada y guantes de trabajo.
- Si fuera necesario levantar la máquina o parte de esa, utilizar siempre herramienta adecuada como soportes o ganchos de seguridad.
- No dejar la máquina en mantenimiento, sin dispositivos de seguridad o levantada en lugares accesibles a personas inexpertas, especialmente niños.
- Nunca desechar en el medio ambiente el aceite usado, la gasolina o cualquier otro producto contaminante.
- Un mantenimiento eficaz y una correcta lubricación contribuyen a mantener la máquina en perfectas condiciones.

### LUBRICACION

Seguir las siguientes operaciones, teniendo la máquina en posición horizontal. **Nota:** El cambio del aceite se efectúa con la máquina caliente para favorecer la salida total del aceite.

**ACEITE DEL MOTOR:** atenerse escrupulosamente a las normas contenidas en del motor. De todos modos es indispensable controlar el nivel cada 4 horas; quitar el tapón (fig. 11 no. 1) controlando que el aceite llegue a nivel del orificio y efectuar el primer cambio después de 20 horas; sucesivamente cambiar el aceite cada 50 horas (ateniéndose al manual de instrucciones adjunto), desenroscando el tapón (fig. 12 no.1).

**CAJA DE CAMBIOS:** Controlar el nivel de aceite cada 50 horas de trabajo. En caso necesario, añadir aceite BLASIA220 (ISO-L-CKD, DIN 51502 PGLP; API GL5). Cantidad: 750 g. Cambiar el aceite una vez al año.

### MANTENIMIENTO

Después de las primeras horas de trabajo, controlar y regular si es necesario el cable de desconexión de las ruedas y el cable inversor por medio del dispositivo situado sobre el manillar (fig. 3). Si la arandela tuviera demasiado juego, hay que serrar la tuerca de seguridad de la palanca excéntrica. La junta se debe tener siempre bien limpia y lubricada.

Para quitar el carenado, tirar hacia arriba.

### MANTENIMIENTO DE FINAL DE TEMPORADA

Limpiar la máquina con cuidado. Cambiar el aceite en el cárter cambios y en el motor. Poner dos tablas de madera entre las ruedas y el suelo.

### TABLA RECAPITULATIVA DE MANTENIMIENTO

INTERVENTOS		CADA 8 HORAS	PRIMERAS 20 HORAS	CADA 50 HORAS	CADA 100 HORAS	CADA AÑO O CADA 200 HORAS
Aceite motor	Controlar el nivel	●				
	Sustituir		●		●	
Filtro aire	Controlar	●				
	Sustituir			*		
Bujía	Controlar/registrar				●	
	Sustituir					●
Aceite caja de cambios	Controlar el nivel			●		
	Sustituir					●
Controlen que la rejilla de aspiración motor sea limpia		●				
Barra segadora	Controlar empalme cuchilla		●	●		
	Lubricar	●				
Controlar afilado y fijación azadas			●	●		
Lubricar con grasa		●				
Controlar el juego del embrague			●	●		

● intervención recomendada

\* intervenir si necesario

## EQUIPOS

### FRESA

Sirve para romper la capa superficial del terreno con el fine de aumentar la permeabilidad y al mismo tiempo para liberarlo de las malas hierbas (fig. 13). La profundidad del fresado puede variarse alzando o bajando la cuchilla central situada debajo del cuerpo de la fresa. Para aumentar la profundidad, hay que desplazar la cuchilla hacia arriba. Se aconseja iniciar el trabajo con la cuchilla en la posición más baja y alzarla después si se desea obtener una mayor profundidad. **¡Atención!** Sobre la fresa están montados dos tornillos de seguridad que fijan los grupos de las azadas y sirven para proteger la transmisión de la máquina en el caso de que una piedra u otro cuerpo extraño bloquee bruscamente la rotación de la fresa. En este caso, es necesario apagar inmediatamente el motor y cambiar los tornillos que fijan los grupos de las azadas al eje (fig. 27). Utilizar tornillos de acero 12.9 (referencia Grillo: 146374).

**NB.** En los terrenos duros, si la máquina tiende a saltar hacia adelante, bajar al máximo la cuchilla manteniendo el trineo en posición horizontal (fig. 14). Controlar que el montaje de las cuchillas sea correcto (ver fig. 15). Verificar el nivel de aceite cada 20 horas situado sobre la cubierta del Cáster (fig. 15 n° 2) y, si necesario, añadir aceite 85 W / 90. Para desminuir la anchura de la fresa hasta 33 cm se necesita la pieza código 929512.

## BARRA SEGADORA

La barra segadora aplicable a esta máquina puede ser con mando central (fig. 16). La construcción resistente de elevado rendimiento, hace de esta herramienta el medio ideal para segar pequeñas porciones de terreno, parques o jardines. La barra va montada sobre la junta de los accesorios en el lugar de la fresa y fijada con la palanca (fig. 5). Es necesario hacer girar el guidón de 180° llevándolo hasta el lado del motor; para hacerlo, utilizar la palanca de posicionamiento de las manceras (fig. 9). Para permitir el avance de la máquina en versión segadora, es necesario llevar la palanca del inversor en la posición B fig. 1.

### Mantenimiento

- Controlar que los prensadores de las cuchillas estén siempre bien regulados (fig. 18) pero no demasiado apretados porque el motor, en el momento de conexión de la barra, podría apagarse y la barra, recalentándose, se dañaría. Verificar que el peine de siega gire, cuando se accione el movimiento a mano.
- Verificar que el peine de siega esté siempre bien afilado.
- Afilarse los «dientes» del peine siempre en la parte superior (fig. 19).
- Controlar el movimiento del peine (fig. 20) y que esté siempre bien lubricado.
- La barra, acabado el trabajo se debe limpiar eliminando residuos de tierra e hierba, después se debe lubricar.

### DISPOSITIVO DE SEGURIDAD DE LA BARRA DE SIEGA

Sobre la barra segadora está montado un dispositivo de seguridad (fig. 17), apto para proteger la barra en el caso de que un cuerpo extraño bloquee bruscamente el peine. Si después de un cierto periodo de trabajo con diferentes bloqueos del peine, se manifiesta un bajón en el rendimiento de la barra, es necesario añadir 1 o 2 espesores de 0,5 mm debajo de la arandela, como en la figura para restablecer la presión de los muelles.

### Operaciones:

- 1 - desenganchar la barra de la máquina, apretando sobre la palanca de bloqueo de los accesorios.
- 2 - desenroscar la tuerca nº 1
- 3 - quitar la arandela nº 2
- 4 - añadir nº 1 o 2 espesores de 0,5 mm
- 5 - meter la arandela nº 2, la tuerca y la barra sobre la máquina.

## DESBROZADORA

Este instrumento (fig. 21) estudiado para la manutención de parques y jardines tiene una anchura de corte de 50 cm; la elevada potencia y las ruedas motrices permiten operar en las condiciones más gravosas sin cansar al operador. La desbrozadora se aplica sobre la junta de los accesorios del motocultor y se usa con las manceras giradas del lado del motor. La transmisión del movimiento al peine de siega se obtiene con una pareja de engranajes cónicos. La desbrozadora está dotada de una conexión libre sobre la junta con el fin de que con su inercia no dañe la máquina cuando se acciona la marcha atrás. La regulación de la altura del corte se efectúa modificando la posición de la ruedecilla delantera y variando la posición de los trineos laterales (fig. 22).

### Mantenimiento

Mantener la cuchilla de la picadora siempre bien afilada: el corte será mejor y el motor hará menos esfuerzos. Desmontando y remontando la barra de siega, apretar siempre a fondo la tuerca de fijación. Controlar cada 50 horas de trabajo el nivel del aceite de la caja de los engranajes y averiguar que el nivel del aceite llegue al menos a 30 mm del orificio; si el nivel es más bajo, añadir aceite para cambios 85 W / 90. Cambiar el aceite una vez al año. ¡ATENCIÓN! La rotación de la cuchilla es extremadamente peligrosa: no acercar las manos y los pies.

### QUITANIEVES

Este accesorio (fig. 23) expresamente estudiado para este motocultor es muy útil para desalojar la

nieve de las plazas, accesos a garajes, etc. Está constituido por una fresa turbina, encerrada en un cárter abierto por la parte delantera que girando a un elevado régimen recoge la nieve y la expulsa a través de un tubo de lanzamiento con inclinación regulable. La nieve puede ser lanzada hasta una distancia de 8 - 10 m en la dirección deseada (a derecha o a izquierda o hacia adelante con todas las posiciones intermedias). El quitanieves se monta sobre la juntura de los accesorios del motocultor y se fija con una palanca. Hay que girar el manillar de 180° llevándolo hacia la parte del motor. El asta de regulación de la chimenea se fija debajo de la palanquilla de posicionamiento de las manceras (fig. 24). El quitanieves tiene una anchura de 50 cm y puede quitar la nieve hasta una altura máxima de 30 cm. Cuando la nieve está muy húmeda, es oportuno tener la boca de lanzamiento directamente hacia adelante, para evitar atascamientos a la salida. Los 2 trineos laterales van regulados de manera que rocen apenas el terreno si éste es bien plano (carreteras asfaltadas) o se mantiene en alto el quitanieves si el terreno es accidentado.

### **Mantenimiento**

Terminado el trabajo es siempre oportuno remover la nieve que ha quedado en el quitanieves para evitar que el hielo bloquee la giratoria de la turbina. Verificar frecuentemente el nivel de aceite de la caja central que lleva la pareja cónica. Añadir si es necesario, aceite para cambios SAE 85 W / 90 (elevadas presiones).

### **SURCADOR RETROFRESA**

Se aplica posteriormente a la fresa y trabaja conjuntamente con esta, sirve para trazar surcos de riego o siembra (fig. 25).

### **BARREDORA ORIENTABLE 80 cm**

La barredora orientable se aplica al enganche accesorios del motocultor siguiendo el mismo procedimiento de la barra segadora. Es muy útil para limpiar carreteras, plazoletas, veredas... es aconsejada también para barrer la nieve fresca hasta 10/12 cm. La barredora se puede inclinar hacia la derecha o hacia la izquierda para formar las franjas (fig. 29).

### **PALA FRONTAL ORIENTABLE 80 cm**

Su resistencia la convierte en el medio ideal para quitar la nieve y aplanar cúmulos de grava o tierra; es inclinable a derecha o a izquierda (fig. 26).

### **DISTANCIADORES PARA LAS RUEDAS**

Sirven para ensanchar la calzada y aumentar, por lo tanto, la estabilidad sobre las pendientes transversales. Se montan entre las ruedas y el árbol de las ruedas y ensanchan la calzada de 5-8 cm por parte.

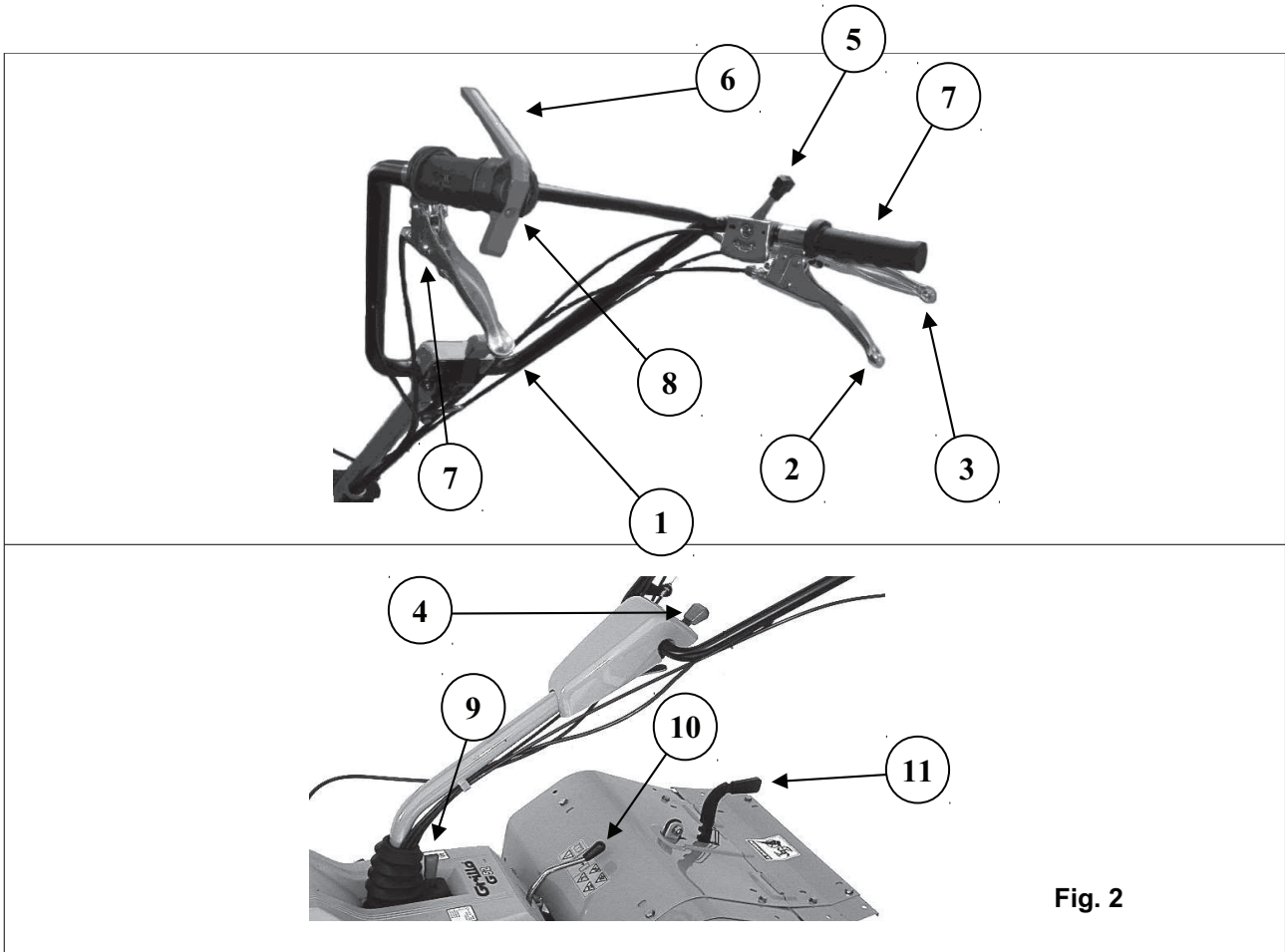

Fig. 2

**DESCRIPTION OF CONTROLS**

- 1) Travel / stop lever
- 2) Reverse lever
- 3) Implement engaging lever (in some versions this lever is positioned inside)
- 4) Handle adjuster lever
- 5) Throttle lever
- 6) Deadman device (safety device)
- 7) Block lever (it hooks automatically: please press, in order to unlock it)
- 8) Engine cut-off button
- 9) Handlebar sideways adjuster lever
- 10) Attachment lock lever
- 11) Tilling depth adjuster

**DESCRIZIONE COMANDI**

- 1) Leva avanzamento / arresto
- 2) Leva retromarcia
- 3) Leva innesto attrezzi (in alcune versioni viene posizionata all'interno)
- 4) Leva posizionamento manubrio
- 5) Leva acceleratore
- 6) Motor Stop (dispositivo di sicurezza)
- 7) Levetta di blocco (si aggancia automaticamente: premerla per sbloccarla)
- 8) Pulsante arresto motore
- 9) Leva posizionamento laterale stegola
- 10) Leva bloccaggio attrezzi
- 11) Leva regolazione profondità di fresatura

**DESCRIPTION DES COMMANDES**

- 1) Levier d'avancement / d'arrêt
- 2) Levier de marche arrière
- 3) Levier d'embrayage des outils (dans certaines versions il est placé à l'intérieur)
- 4) Levier de positionnement poignée
- 5) Levier de l'accélérateur
- 6) Levier de blocage (s' Enclenche automatiquement: appuyer pour le débloquer)
- 7) Crochet du levier d'avancement
- 8) Bouton arrêt moteur
- 9) Levier de positionnement latéral du mancheron
- 10) Levier blocage accessoire
- 11) Levier de réglage de la profondeur du fraisage

**BESCHREIBUNG DER BEDIENUNGSEINRICHTUNGEN**

- 1) Fahrt-/Stopphebel
- 2) Rückwärtsganghebel
- 3) Gerätekupplungshebel (in einigen Ausführungen ist dieser Hebel innen positioniert)
- 4) Hebel zum Positionieren des Lenkers
- 5) Gashebel
- 6) Sicherheitsvorrichtung (Totmannschaltung)
- 7) Sperrhebel (er hängt selbsttätig: bitte drücken ihn, um er zu lösen)
- 8) Motoraussschaltungsknopf
- 9) Hebel zur seitlichen Lenkholmeinstellung
- 10) Hebel zur Zubehörsperre
- 11) Hebel zum Einstellen der Frästiefe

**DESCRIPCIÓN MANDOS**

- 1) Palanca avance/parada
- 2) Palanca marcha atrás
- 3) Palanca embrague accesorios (en algunas versiones se encuentra en el interior)
- 4) Palanca posición manubrio
- 5) Palanca acelerador
- 6) Motor Stop (dispositivo de seguridad)
- 7) Palanca de bloqueo (se instala automáticamente: apretar para desbloquear)
- 8) Pulsador parada motor
- 9) Palanca regulación lateral manceras
- 10) Palanca bloqueo accesorios
- 11) Palanca regulación profundidad de fresado



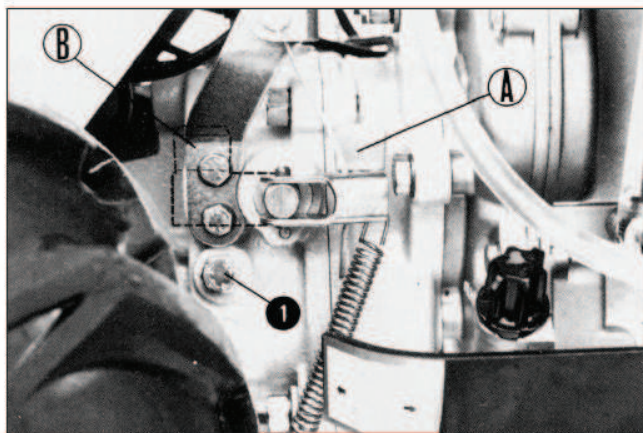
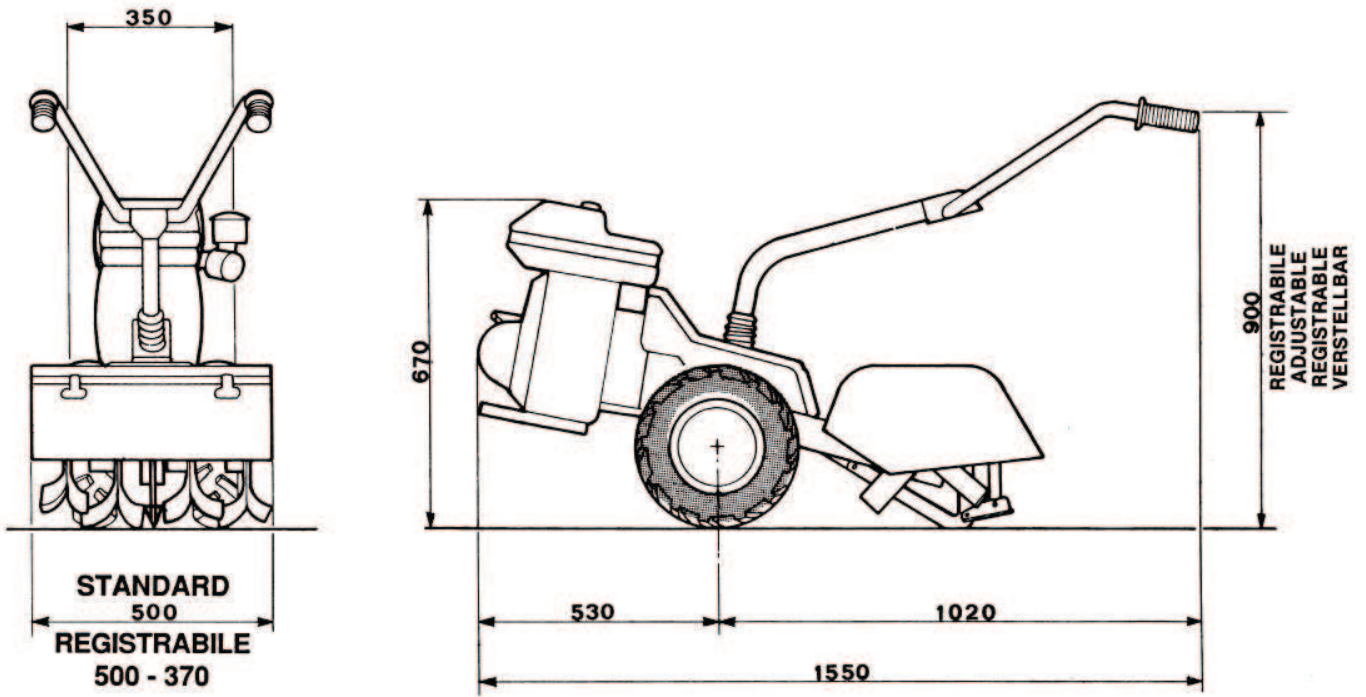

Fig. 1

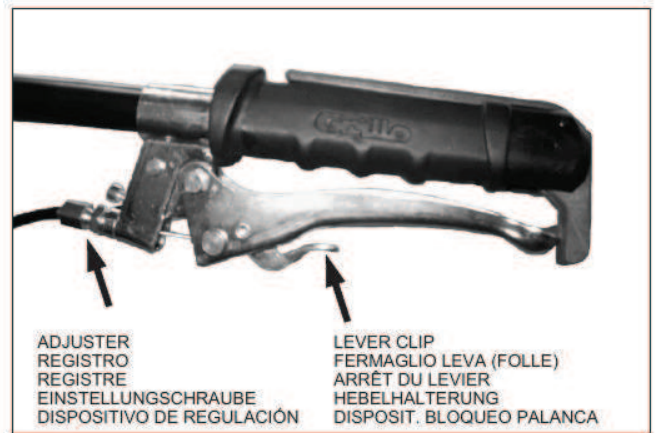

Fig. 3



Fig. 4

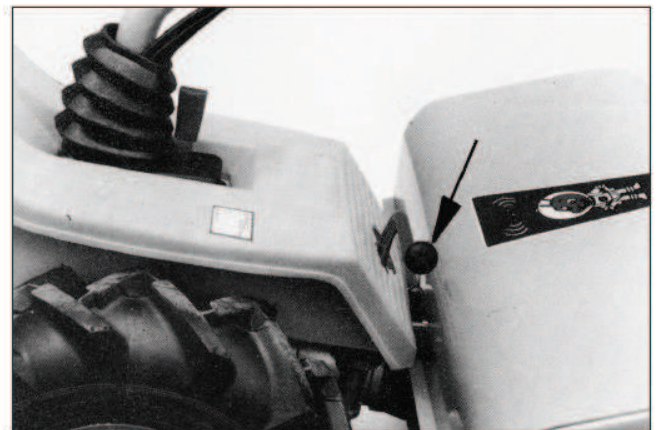

Fig. 5



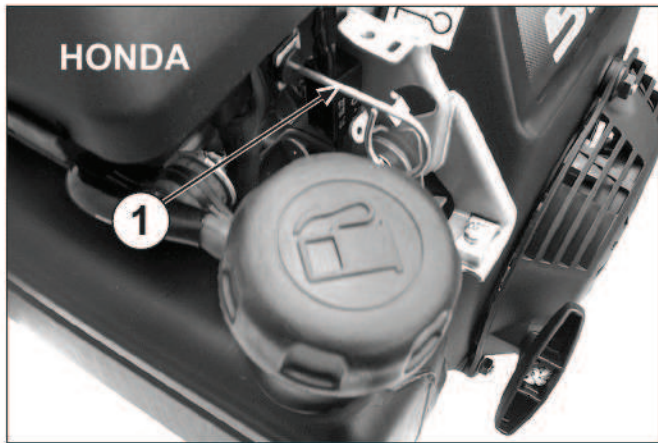

Fig. 6

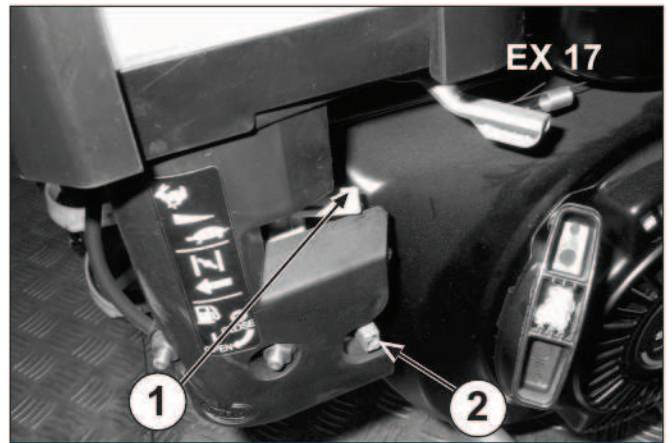

Fig. 7



Fig. 8



Fig. 9



Fig. 10

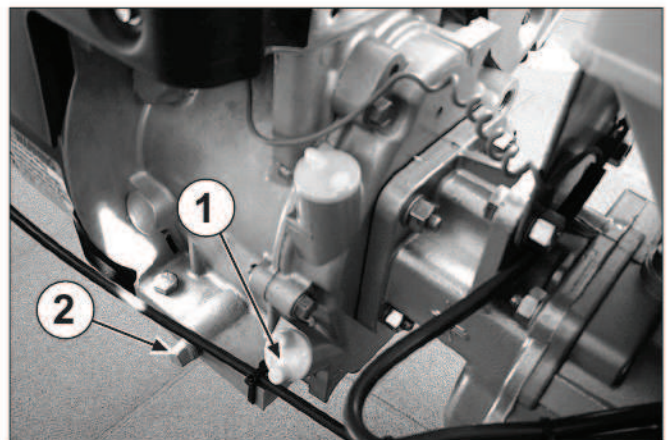

Fig. 11

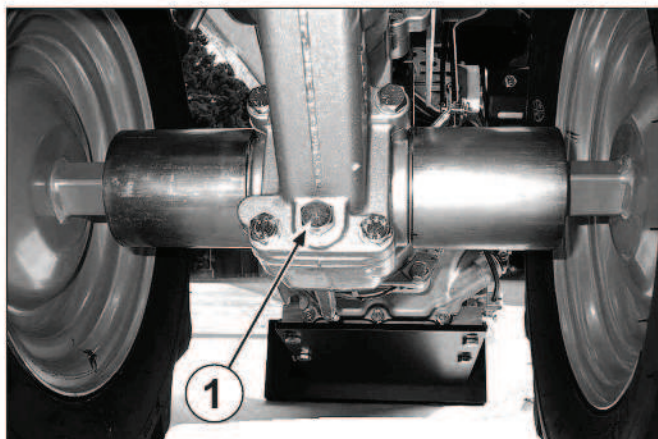

Fig. 12



Fig. 13



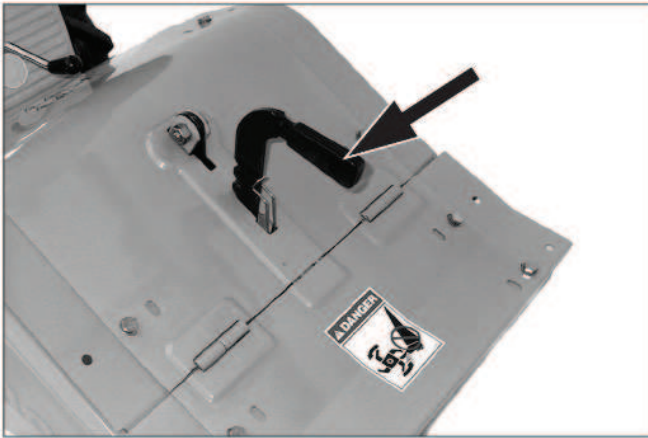

Fig. 14

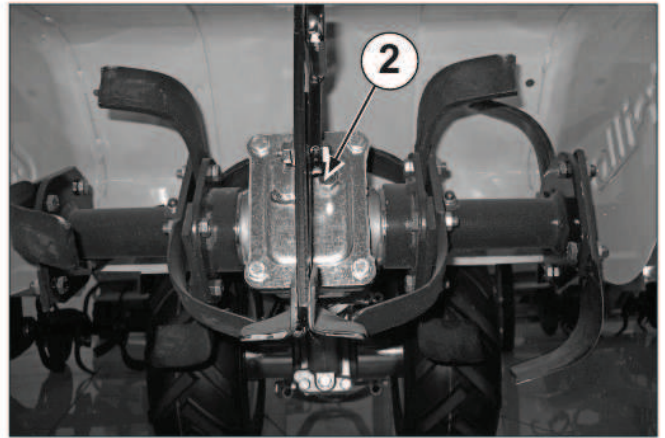

Fig. 15

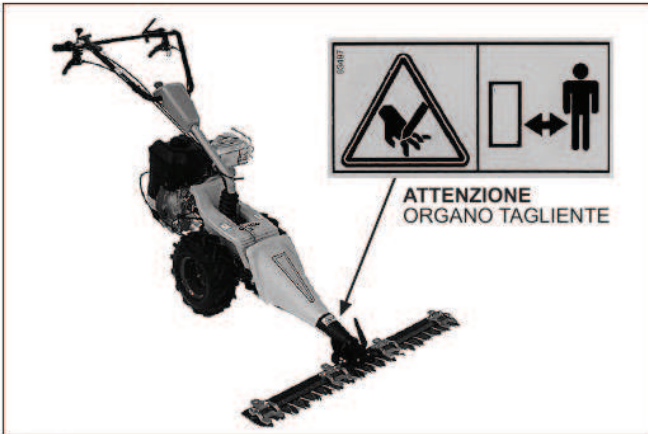

Fig. 16

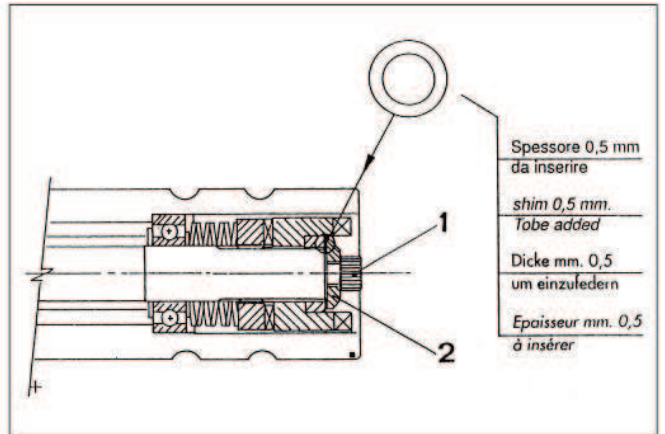

Fig. 17

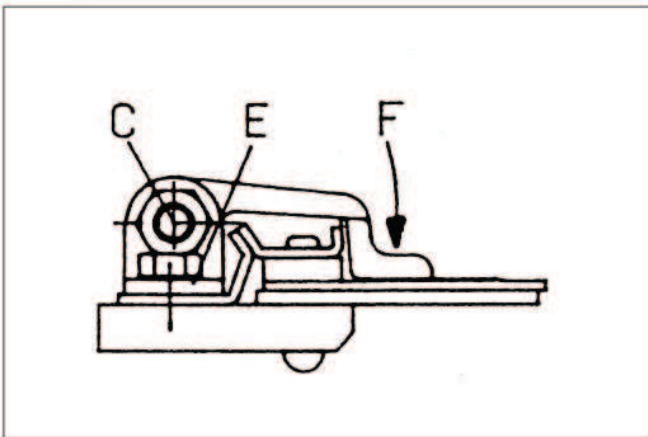

Fig. 18

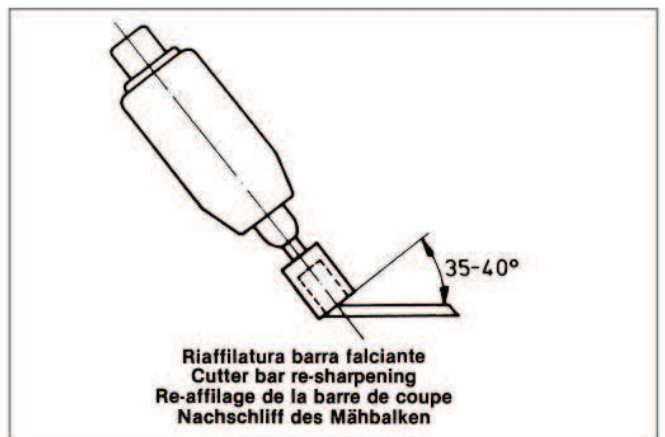

Fig. 19



Fig. 20



Fig. 21



Fig. 22



Fig. 23

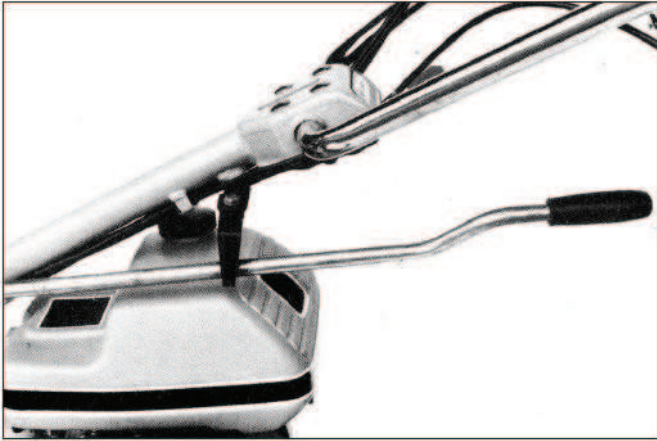

Fig. 24



Fig. 25



Fig. 26

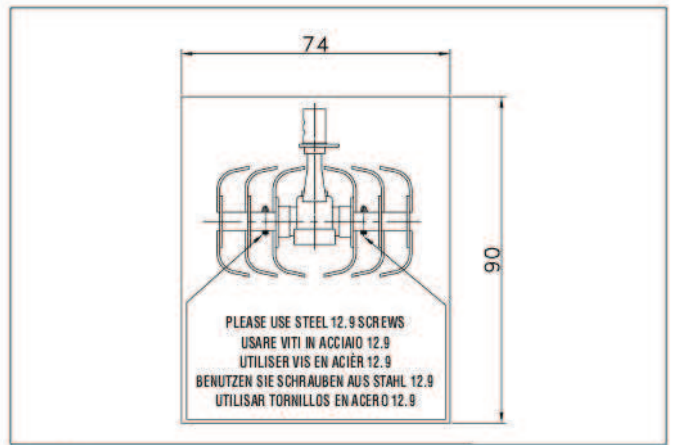

Fig. 27

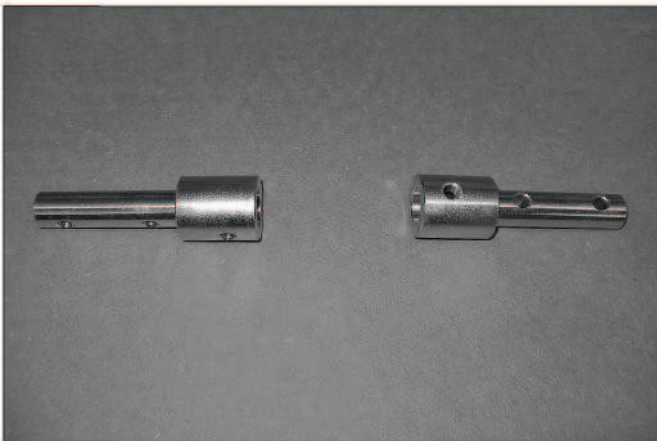

Fig. 28



Fig. 29

**EC DECLARATION OF CONFORMITY AND CERTIFICATE OF ORIGIN / DICHIARAZIONE DI CONFORMITÀ CE E CERTIFICATO DI ORIGINE / CERTIFICAT DE CONFORMITE CE ET D'ORIGINE / EG-KONFORMITÄTSERKLÄRUNG UND URSPRUNGSBESCHEINIGUNG/ CERTIFICADO DE CONFORMIDAD CE Y DE ORIGEN / DECLARAÇÃO CE DE CONFORMIDADE Y CERTIFICADO DE ORIGEM**

(2006/42/CE, II.A)

The undersigned / Io sottoscritto / Je soussigné / Der Unterzeichner / Yo suscrito / Eu abaixo assinado:

Ing. Andrea Pinza

Authorized officer of / In qualità di legale rappresentante della / En qualité de représentant légal de la / Als rechtlicher Vertreter der / En calidad de legal representante de la / Na qualidade de representante legal da

GRILLO SPA – Via Cervese, 1701 – 47521 CESENA (FC) – ITALY

Hereby certifies that the underwritten machinery / Dichiaro che la macchina sotto indicata / Certifie que la machine indiquée ci-dessous / Bescheinigt, dass die untenstehende Maschine / Certifico que la máquina indicada a continuación / Certifica que a máquina abaixo indicada	Authorized person to compile the relevant technical documentation / Persona autorizzata alla compilazione del fascicolo tecnico / Personne autorisée à constituer le dossier technique / Person, die bevollmächtigt ist, die technischen Unterlagen zusammenzustellen / Pessoa autorizada a compilar a documentação técnica relevante :
--	---

Walking tractor / Motocoltivatore / Motoculteur / Einachsschlepper / Motocultor /Motocultivador	Sauro Baldazzi Grillo Spa Via Cervese, 1701 – 47521 CESENA (FC) – ITALY
---	--

<b>Machine model / Macchina tipo / Machine type / Maschine Typ / Máquina tipo :</b> __G52__
<b>Serial n° / Numero / Numéro / Nummer / Número :</b> _____
<b>Engine / Motore / Moteur / Motor / Motor:</b> ROBIN SUBARU EX17– KOHLER SH265

Is in compliance with the relevant provisions of the Directive / Rispetta le disposizioni pertinenti della Direttiva / Satisfait à l'ensemble des dispositions pertinentes de la Directive / Entspricht allen einschlägigen Bestimmungen dieser Richtlinie / Cumple todas las disposiciones aplicables de la presente Directiva / Está em conformidade com as disposições relevantes da Directiva / Σύμφωνα με τις σχετικές προβλέψεις της Οδηγίας

2006/42/CE

And it is in conformity with the relevant provisions of the following EC Directives: / Inoltre essa è conforme alle disposizioni pertinenti delle seguenti direttive comunitarie: / Et elle est conforme aux dispositions pertinentes des suivantes directives communautaires: / Und stimmt mit den einschlägigen Bestimmungen folgender gemeinschaftlicher Richtlinien überein: / Y es conforme con las disposiciones pertinentes de las siguientes directivas comunitarias: / E está em conformidade com as disposições relevantes das directivas comunitarias:

EN709 – EN1553 – EN12733

CESENA, \_\_\_\_\_



**NOISE LEVELS:** LpA 79,5 dBA with petrol engine at 3600 rpm engine speed.  
**RUMOROSITÀ:** LpA 79,5 dBA con motore a benzina e motore a 3600 giri/min.  
**NIVEAUX SONORES:** LpA 79,5 dBA avec moteur essence et régime moteur de 3600 tr/min.  
**GERÄUSCHEMISSION:** LpA 79,5 dBA mit Benzinmotor und Motordrehzahl 3600 UpM.  
**NIVELES DE RUIDO:** LpA 79,5 dBA con motor de gasolina y motor a 3600 rpm.  
**NIVELES DE RUIDO:** LpA 79,5 dBA con motor a gasolina e regime do motor 3600 rpm.

<b>VIBRAZIONI VIBRATION SCHWINGUNG VIBRACIONES VIBRAÇÕES</b>		
<b>m/s<sup>2</sup></b>	2,2	2,2





47521 CESENA (ITALY) - Via Cervese 1701  
Tel. 0547/633111 (centralino) - Fax 0547/384222 - 0547/632011  
Internet: [www.grillospa.it](http://www.grillospa.it) - E-mail: [grillo@grillospa.it](mailto:grillo@grillospa.it)